

TEMPTECH Skagen

USER INSTRUCTIONS SKX60DBT



EN – USE INSTRUCTIONS p. 2

FR – MANUEL D'UTILISATION p. 25

NO – BRUKERHÅNDBOK p. 50

SV – BRUKSANVISNING p. 73

DA – BRUGERVEJLEDNING p. 96

FI – KÄYTTÖOHJE p. 120

Before use, please read and follow the safety rules and operating instructions in this manual.

Firstly, we would like to thank you for purchasing an **AVINTAGE** product and hope that this appliance fully lives up to your expectations.

This appliance enables you to bring your bottles at room temperature or bring them to service temperature (depending on the bottles) thanks to its wide adjustment range.

1. GENERAL SAFETY INSTRUCTIONS

Before you use your appliance for the first time, please read this user manual carefully. Store it carefully so that you can refer to it in the future, if necessary. To reduce the risk of fire, electrical shock, or injury when using your appliance, follow these basic precautions.

Generally speaking, your appliance must be maintained by a qualified professional.

For your safety and correct usage, before installing and first using the appliance, read this user manual carefully, including its hints and warnings. To avoid unnecessary mistakes and accidents or to avoid damage to the appliance, it is important to make sure that all people using the appliance are thoroughly familiar with its operation and safety features. Save these instructions and be sure that they remain with the appliance if it is moved or sold, so that anyone using it throughout its life will be properly informed on its usage and safety notices. This will ensure optimum operation of the appliance.

For the safety of life and property and to avoid any risk of injury, keep the precautions of these user's instructions as the manufacturer is not responsible for damages caused by omission.

This appliance is intended exclusively for domestic use and is intended for the storage of special drink products at a storage temperature higher than that of a storage compartment for fresh

products. Under no circumstances is it intended to keep food products fresh.

Make sure that your electrical installation's voltage corresponds to that on the appliance's nameplate; the appliance must be connected to an approved, earthed system. Incorrect repairs or connections can cause safety hazards. Have your electrical installation checked by a professional, if you are in any doubt.

This unit must be correctly connected to an earthed socket for your protection. Do not cut off or remove the earth wire on the mains cable supplied.

For safety reasons, do not use an electrical extension cable.

If your appliance is damaged (e.g. a major impact) or suffers harm (power surge due to lightning, flood, fire), it may be dangerous to use. Disconnect the mains plug and have the appliance checked by an approved professional repairer.

To prevent any danger, do not replace a damaged mains cable yourself. Contact your retailer, an approved service center or professional repairer.

This appliance must be positioned such that the mains socket is accessible. Do not move the appliance once it is full: you might distort its body beyond repair. The electrical parts must not be directly accessible.

- ✓ Keep children away from the appliance.
- ✓ Do not use this appliance outdoors.

In the event that liquid is accidentally spilled (broken bottle, etc.) on electrical components (motor, etc.), disconnect the

mains plug immediately.

To prevent any risk of fire, electrocution or injury, do not immerse the mains cable, plug or the appliance itself in water or any other liquid. Do not handle the appliance with wet hands.

Keep the appliance away from any source of heat and out of direct sunlight.

Do not allow the mains cable to hang from a table or be in contact with sharp edges or hot surfaces.

Do not pull on the mains cable - take hold of the plug to disconnect the appliance.

Ensure that the area where your appliance is positioned can support its weight when loaded (a 75 cl bottle weighs approximately 1.3 kg). Your cellar must be placed on a flat surface. If you have to position it on a rug or carpet, place a support underneath.

To prevent damaging the door gasket, make sure the door is fully open when pulling shelves out of the rail compartment.

Safety of children and other vulnerable persons

- This appliance can be used by children aged from 8 years and above, and by persons with reduced physical, sensory or mental capabilities or lack of experience and knowledge if they have been given supervision or instruction concerning use of the appliance in a safe way and understand the hazards involved.
- User cleaning and servicing operations should not be carried out by children, unless they are more than 8 years old and are

supervised.

- Keep all packaging away from children as there is risk of suffocation.
- Risk of child entrapment. Child entrapment and suffocation are not problems of the past. Junked or abandoned appliances are still dangerous, even if they will “just sit in the garage a few days”.
- If you are discarding the appliance, pull the plug out of the socket, cut the connection cable (as close to the appliance as you can) and remove the door to prevent children playing from suffering an electric shock or from closing themselves inside it.
- If this appliance, featuring a magnetic door seals, is to replace an older appliance having a spring lock (latch) on the door or lid, be sure to make the spring lock unusable before you discard the old appliance. This will prevent it from becoming a death trap for a child.
- Keep the appliance and its power cable out of reach of children less than 8 years old.
- Before you throw away your old wine cooler: take off the door. Leave the shelves in place so that children may not easily climb inside.
- Children should be supervised to ensure they do not play with the appliance.
- Note: Children aged from 3 to 8 years are allowed to load and unload the appliance.

General safety

WARNING — This appliance is intended to be used in household and similar applications such as:

- ✓ Staff kitchen areas in shops, offices and other working environments,

- ✓ Farm houses and by clients in hotels, motels and other residential type environments,
- ✓ Bed and breakfast type environments,
- ✓ Catering and similar non-retail applications.

WARNING — To avoid a hazard due to instability of the appliance, it must be fixed in accordance with the instructions.

WARNING — Do not store explosive substances such as aerosol cans with a flammable propellant in this appliance, as they could leak or release fluids.

WARNING — If the supply cord is damaged, it must be replaced by the manufacturer, its service agent or similarly qualified persons in order to avoid a hazard.

WARNING — Keep ventilation openings, in the appliance enclosure or in the built-in structure, clear of obstruction and ensure that air can circulate, especially if the appliance is recessed into a wall.

WARNING — Do not use mechanical devices or other means to accelerate the defrosting process, other than those recommended by the manufacturer.

WARNING — Do not damage the refrigerant circuit.

WARNING — Do not use electrical appliances inside the storage compartments of the appliance, unless they are of the type recommended by the manufacturer.

WARNING — The refrigerant and insulation blowing gas are flammable. When disposing of the appliance, do so only at an

authorized waste disposal center. Do not expose to flame.

WARNING — The refrigerant of these appliances is R600a, flammable and explosive articles should not be put in or near the cabinet, to avoid the fire or explode caused.

Refrigerating fluid

The refrigerating circuit in the appliance uses refrigerating isobutene (R600a), which is a highly inflammable natural gas and is therefore dangerous for the environment. When transporting or installing the appliance, ensure that no element of the refrigerating circuit is damaged. The refrigerating fluid (R600a) is inflammable.

Caution: risk of fire

If the refrigerant circuit should be damaged:

- ✓ Avoid opening flames and sources of ignition.
- ✓ Thoroughly ventilate the room in which the appliance is situated. It is dangerous to alter the specifications or modify this product in any way.

Any damage to the cord may cause a short circuit, fire, and/or electric shock.

Electrical safety

- We decline any liability in respect of incidents caused by poor electrical installation.
- The power cord must not be lengthened. Do not use an extension cable, or adapter, or multi-way socket.
- Make sure that the power plug is not crushed or damaged. A crushed or damaged power plug may overheat and cause a fire.
- Make sure that you can access the main plug of the appliance.

- Do not pull the main cable.
- Ensure that the appliance is always electrically earthed.
- If the power plug socket is loose, do not insert the power plug. There is a risk of electric shock or fire.
- You must not operate the appliance without the interior lighting lamp cover.
- The cellar is only applied with power supply of single phase alternating current of 220~240V/50Hz.
- Do not attempt to replace a damaged power cable, contact your after-sales service.
- The power socket must be easily accessible but out of reach of children. In case of doubt, contact your installation technician.

Daily use

- This appliance is intended to be used exclusively for the storage of wine.
- Do not store flammable gas or liquids in the appliance. There is a risk of an explosion.
- Do not operate any electrical appliances in the appliance (electric ice cream makers, mixers etc.).
- When unplugging always pull the plug from the mains socket and do not pull on the cable.
- Do not place hot items near the plastic components of this appliance.
- The appliance manufactures storage recommendations should be strictly adhered to. Refer to relevant instructions for storage.
- Keep burning candles lamps and other items with naked flames away from the appliance so that do not set the appliance on fire.
- The appliance is intended for keeping beverages in normal

household as explained in this instruction booklet.

- The appliance is heavy. Care should be taken when moving it. If your appliance is equipped with castors, remember that these are only designed to facilitate minor movements. Do not move the appliance over long distances.
- Never use the base, drawers, doors etc. to stand on or as supports.
- To avoid items falling and causing injury or damage to the appliance, do not overload the door racks or put food into the appliance.

Caution: cleaning and servicing

- Before carrying out servicing, switch off the power supply and disconnect the appliance.
- When cleaning the appliance, do not use metal objects, steam systems, volatile fluids, organic solvents or abrasive substances.
- Never clean appliance parts with flammable fluids. The fumes can create a fire hazard or explosion.
- Do not use sharp or pointed objects to remove ice. Use a plastic scraper.

Important information concerning installation

- It is intended to be used exclusively for the storage of wine.
- This refrigerating appliance is not suitable for the freezing foodstuffs.
- The wine cooler is recommended to be designed at 12°C.
- The shelves placed in factory mode is the most efficient use of energy for the refrigerating appliances.
- Avoid locating the unit in moist areas.
- Keep the appliance away from direct sunlight and sources of

heat (stove, heater, radiator, etc.). Direct sunlight may affect the acrylic coating and heat sources may increase electrical consumption. Extreme cold or hot ambient temperatures may also cause the appliances not to perform properly.

- Plug the wine cooler into an exclusive, properly installed-grounded wall outlet. Do not under any circumstances cut or remove the third (ground) prong from the power cord. Any questions concerning power and/or grounding should be directed toward a certified electrician or an authorized products service center.
- To ensure proper electrical connection, follow the recommendations given in the present manual.
- Unpack the appliance and visually check that it is not damaged. Do not connect a damaged appliance. Inform your retailer or point of sale of any damage. In such a case, keep the packaging.
- It is recommended that the appliance be allowed to settle for at least 24 hours before connecting the electrical power supply, so that the compressor fluid feed is correct.
- Proper air circulation is necessary to avoid overheating. To ensure sufficient ventilation, observe the installation recommendations provided.
- In order to avoid fire risk, wherever possible, ensure that the appliance is not in contact with walls or with any hot element (compressor, condenser). Observe the installation recommendations.
- The appliance should not be placed close to radiators or cooking hot plates or gas rings.
- Check that electrical sockets remain accessible when the appliance is installed.
- When positioning the appliance, ensure the supply cord is not

trapped or damaged.

Power saving

To limit the electricity consumption of your appliance:

- ✓ Install it in an appropriate place (see “Installation instructions”).
- ✓ Leave the doors open as little time as possible.
- ✓ To ensure that the appliance operates properly, clean the condenser regularly (see “Maintenance”).
- ✓ Regularly inspect the door seals and ensure that they are still closing properly. If this is not the case, contact your after-sales service.
- ✓ The following combination of shelves is recommended for energy to be used as efficiently as possible by the refrigeration unit. There are four shelves and one display shelf in total.



- ✓ The appliance's thermostat is electronic and allows you to set the temperature between 5 and 20 degrees.
For wine storage, it is recommended that you set your

appliance to 12 degrees.

This temperature can be adapted according to the type of wine stored.

Setting the temperature above 12 degrees will reduce the energy consumption of the appliance.

Setting the temperature below 12 degrees will increase the energy consumption of the appliance. Some models allow you to set different temperature levels in the same cellar. The appliance ensures that the temperature is maintained as long as it is in operation and used under normal conditions.

The temperature inside the appliance can be influenced by many factors: room temperature, exposure to the sun, number of door openings and the number of bottles stored... Slight changes in temperature are perfectly normal.

Trouble shooting

- Any electrical work should be carried out by a qualified and skilled technician.
- The appliance should be repaired by an accredited repair centre, using only manufacturer's original spare parts.

The appliance is designed for home use only. The manufacturer declines any liability whatsoever in the case of other use.



R600a

Safety instructions

- Caution — Do not obstruct the ventilation grills on the appliance.

Keep ventilation openings in the appliance enclosure or in the structure for building-in clear of obstruction.

- Caution — Do not store explosive substances, such as aerosol cans containing an inflammable propellant, in the appliance.
- Caution — Do not damage the refrigerating circuit in the appliance.
- Caution — The refrigerating units use isobutane (R600a), and should not be placed close to ignition sources (for example, electrical contacts that are exposed or open contacts that could be closed by the refrigerating fluid in the event of a leak). The refrigerating fluid type is specified on the power cabinet identification plate.
- Caution — Do not use electrical equipment in the compartments of the appliance, unless they are of the type recommended by the manufacturer.

This appliance meets the requirements of all applicable European directives and their amendments.



EPREL

To find out more about your product, consult the online EPREL database. As defined in Commission Delegated Regulation (EU) 2019/2016, all information relating to this refrigeration appliance is available on the EPREL Base (European Product Database for energy labeling). This database enables you to consult the information and technical documentation of your refrigeration appliance. You can access the EPREL Database by scanning the QR code on the energy label of your appliance or by going directly to: www.ec.europa.eu and searching the reference of your refrigeration appliance.

2. TECHNICAL DATA

Below is an example of the nameplate:

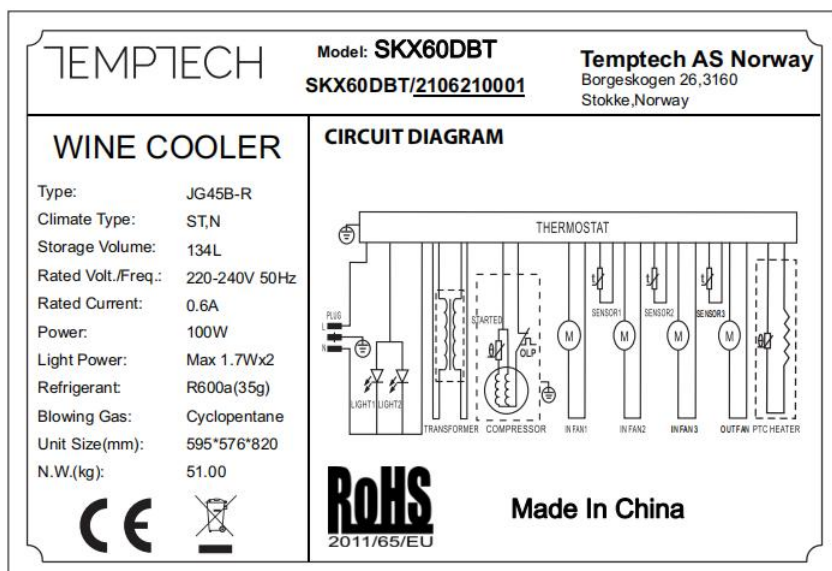

The nameplate attached to the inside or rear of the appliance (depending on the model) includes the entire information specific to your appliance.

We recommend that you make a note of its serial number in this booklet prior to installation, so that you can refer to it later (technical work, request for assistance, etc.).



Once the appliance is installed and loaded, access to it is not so easy.

CAUTION: no assistance can be provided without this information.

3. INSTALLATION INSTRUCTIONS

Before using this appliance

- Remove the exterior and interior packing.
- Before connecting the appliance to the power source, let it stand upright for approximately 24 hours. This will reduce the possibility of a malfunction in the cooling system from handling during transportation.
- Clean the interior surface with lukewarm water using a soft cloth.
- When disposing your appliance, please choose an authorized disposal site.
- Place your wine cooler on a floor that is strong enough to support it when it is fully loaded. To level your Wine cooler, adjust the front leveling leg at the bottom of the wine cooler.
- Adequate ventilation is required, do not block the front air outlet.
- Not designed for placement in adage or basement.
- The appliance is for indoor use only.
- This wine cellar is designed for free-standing or built-under installation.
- Connect the cellar to a single socket, leaving a 30 mm gap between the back of the cellar and the wall. Be careful to support it, so that your wine cellar is perfectly level (use of a spirit level is recommended). This will prevent any movement due to instability, causing noise and vibration, and will ensure that the door seals perfectly.

- This appliance is intended to be used exclusively for the storage of wine.
- This appliance is using flammability refrigerant. So never damage the cooling pipe work during the transportation.

Attention

- Store wine in sealed bottles.
- Do not overload the cabinet.
- Do not open the door unless necessary.
- Do not cover shelves with aluminum foil or any other shelf material which may prevent air circulation.
- Should the wine cooler be left empty for long periods it is suggested that the appliance is unplugged, and after careful cleaning, leave the door ajar to allow air to circulate inside the cabinet in order to avoid possible condensation, mold or odors forming.

CAUTION: please keep the appliance away from substance, which can cause ignition.

Ambient room temperature limits

This appliance is designed to operate in ambient temperatures specified by its temperature class marked on the rating plate.

CLASS	SYMBOL	AMBIENT TEMPERATURES RANGE (°C)
Extended temperate	SN	From +10 to +32
Temperate	N	From +16 to +32
Subtropical	ST	From +16 to +38
Tropical	T	From +16 to +43

This refrigerating appliance is intended to be used at ambient temperatures ranging from 16 °C to 32 °C

Built-in installation drawings

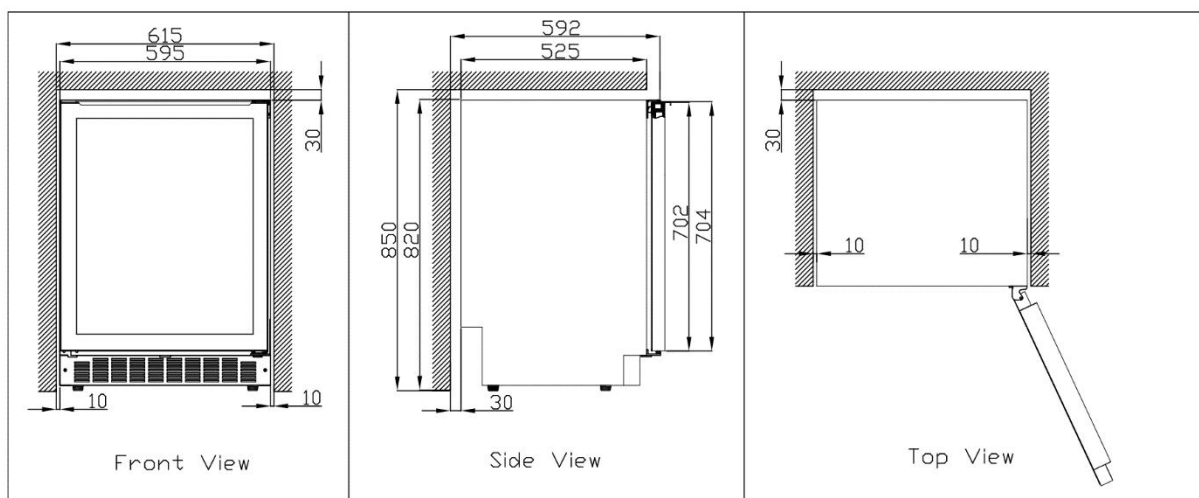

Reversing the door

The door can be changed from left and right side. No special requirement, all the door is opened from left side. If required to open from right side please refer to the following direction.

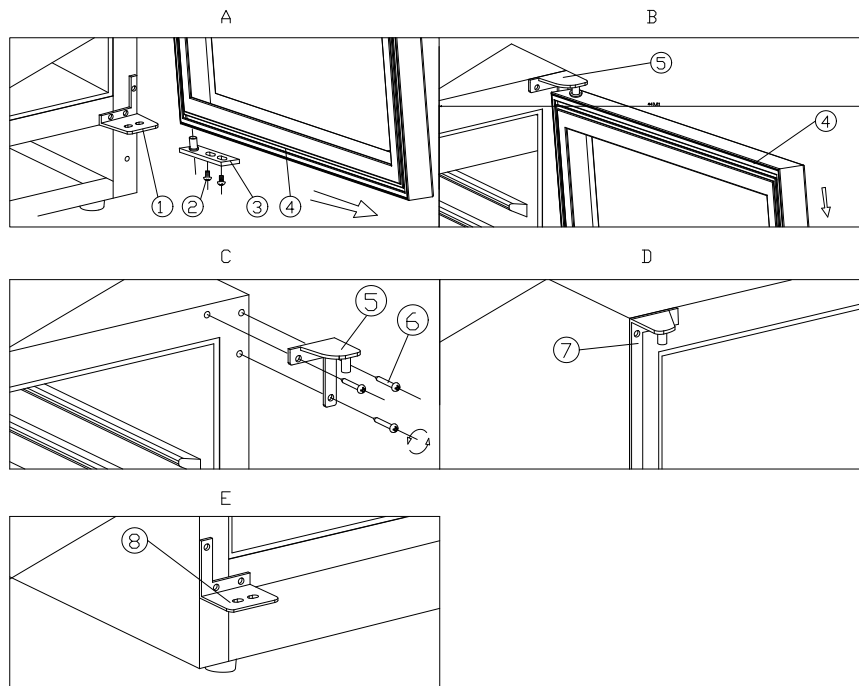

1. Lower hinge (right)

2. Screws

3. Door axis

4. Door

5. Top hinge (right)

6. Hinge screws

7. Top hinge (left)

8. Lower hinge (left)

1. Open the door to 90 degrees, take out two screws (2) from the lower door axis (3), remove the door (4) and door axis (Fig. A). Position the door (4) safely (Fig. A and B).
2. Take out three hinge screws (6) from the top hinge (right) (5) and remove it as well as the lower hinge (right) (Fig. C).
3. Install the spare top hinge (left) (7) on the top left of the cabinet with three screws (Fig. D). Install the spare lower hinge (left) (8) according to the above procedure (Fig. E).
4. The door opens to 180 degrees. Install the door in the same way as it was removed and fix it so that the door is aligned.

4. OPERATING INSTRUCTIONS

It is recommended that you installed your appliance **in a place where the ambient temperature is between 16-32°C**. If the ambient temperature is above or below recommended temperatures, the performance of the unit may be affected and it may not be possible to obtain temperature between 5-20°C or 5-10°C/10-20°C (depending on the model).



- **“RUN”**

Power indicator

-  **button**

To turn the appliance on or off.

Press and hold this button for around 3 seconds.

-  **button**

Inner lighting control button

- **Display** 

Upper chamber electronic display

- **Display** 

Lower chamber electronic display

- **Bouton** 

Upper chamber temperature setting button

- **Bouton** 

Lower chamber temperature setting button

Press “  ” to adjust the upper chamber temperature. The relevant chamber display will start to flash and each press on the button will alter the temperature by 1°C. Once the lowest set temperature of 5°C is reached, the display automatically changes to the highest set temperature of 10°C. Once selected, the display will flash for approximately 5s before showing the current internal temperature of the cellar. The set temperature can be viewed at any time by pressing and holding the temperature select buttons for 5s.

Press “  ” to set the upper chamber temperature.. The relevant chamber display will start to flash and each press on the button will alter the temperature by 1°C. Once the lowest set temperature of 10°C is reached, the display automatically changes to the highest set temperature of 20°C. Once selected, the display will flash for approximately 5s before showing the current internal temperature of the cellar. The set temperature can be viewed at any time by pressing and holding the temperature select buttons for 5s.

In the event of a power cut, all previously selected temperature settings will be deleted and each chamber will re-initialize to the factory-preset temperature of 6°C for the upper chamber and 12°C for the lower chamber.

When the surrounding temperature is 25°C and the wine cooler has no bottle loaded, it will take around 30 minutes to increase the wine cooler’s temperature from 5°C to 12°C. Under the same circumstance, it will take around 30 minutes to decrease the wine cooler’s temperature from 12°C to 5°C. The less the temperature span is, the less time it will take. The setting temperature of upper zone should be lower than the setting temperature of lower zone

Function instruction

- **Temperature alarm:**

If inner temperature is higher than 23°C after running 10 hours with power, the “HI” is shown in display panel, and the buzzer alarm after one hour continuously. It informs that the inner temperature is too high, please check the reason. If inner temperature is lower than 0°C, the “LO” is shown in display panel, and the buzzer alarm too will sound.

- **Temperature recollection function:**

In the event of a power interruption, wine cabinet will remember the previous temperature settings and when the power is recovered, the cabinet temperature will go back the same setting temperature as power off.

Internal light

In order to reduce energy consumption, this wine cabinet will automatically switch off the LED lights after 10 minutes.

If you want the LED light to remain on continuously, this is possible. Please press and hold the  button for 5 seconds, the display will show "LP". After 4 seconds the display will revert back to normal, and the light will remain on until manually switched off.

If you want to revert back and conserve energy (recommended), please press and hold the  button for 5 seconds, the display will show "LF". After 4 seconds the display will revert back to normal, and the light will automatically switch off after 10 minutes.

5. EQUIPMENT

The climate control system

According to advice from specialists, the ideal temperature for storing wine is around 12°C, within a bracket of 10 to 14°C. Do not confuse this with service temperature, which varies between 5 and 20°C, depending on the specific nature of the wine.

It is especially important to avoid sudden changes in temperature. Designed by specialists for oenophiles, this appliance, unlike a simple refrigerator, takes into account the sensitivity of grand cru wines to sudden variations in temperature by ensuring the close control of a **constant average temperature**.

The anti-vibration system

The refrigeration compressor is equipped with special dampers (silent-blocks) and the inner space is insulated from the body by a thick layer of polyurethane foam. These characteristics prevent the transmission of vibration to your wines.

The humidification system

This appliance is fitted with a tray (according to the model) that maintains the correct level of humidity. If the humidity is too low, top up the level in the reservoir to three quarters of its capacity. Check the level from time to time and add water if necessary. Ensure that the tray always contains water.

Designed by specialists for oenophiles, Avintage brand has taken into account the sensitivity of corks to too low a level of ambient humidity. This is why the tray should be placed on the shelf below the fan situated in the bottom, to provide minimum humidity. Be sure to check the water level, if you are storing wines over a long period and you are not using the appliance solely for bringing wines to service temperature (with a quick rotation of bottles).

Make sure that the tray full of water is completely stable to avoid any water falls or leaks.

The anti-UV system

Light accelerates the ageing of wine. In our solid door cellars, your wines are naturally protected, on condition, of course, that the door is not opened too often. This glass-door model has been specially treated and filters out harmful ultraviolet rays, thus ensuring your wines are perfectly shielded.

Defrosting

Your appliance is equipped with an automatic defrost cycle. When a cooling cycle finishes, the appliance's refrigerated surfaces are defrosted automatically. The defrost water is channeled into a condensates evaporation tray which is located in the back of the appliance near the compressor. The heat produced by the compressor then evaporates the condensates collected in the tray.

Shelves

- To prevent damage to the door seal, ensure that the door is fully open before pulling out the shelves to add or remove bottles.
- For easier access to the contents of the shelves, slide the shelf out approximately one third of the way. The shelves are, however, fitted with a stop to prevent the bottles falling out.
- To remove or reposition the shelves, incline the shelf as indicated in the diagram, then push or pull as required.

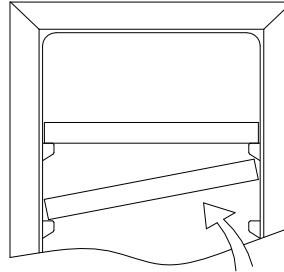

Foot sliders

Two foot sliders are provided with your appliance, allowing you to move it easily when your feet are adjusted to maximum height. The foot sliders have to be installed in parallel under the feet in accordance with the location for the front and for the back.

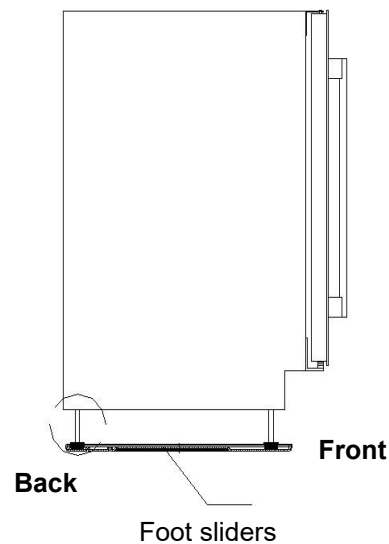
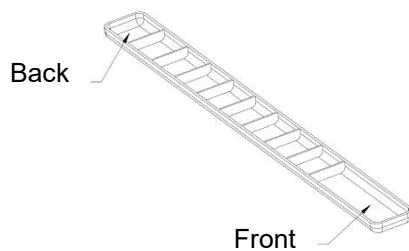

Enhanced safety

Since this range of appliances is intended for storing items of value, we have been careful to select quality components and to design suitable manufacturing techniques to ensure optimum safety in operation.

Installing the handle

Your appliance has a stainless steel handle. To fit it, simply screw it onto the door with the screws supplied as per the diagram below, having first removed the seal.

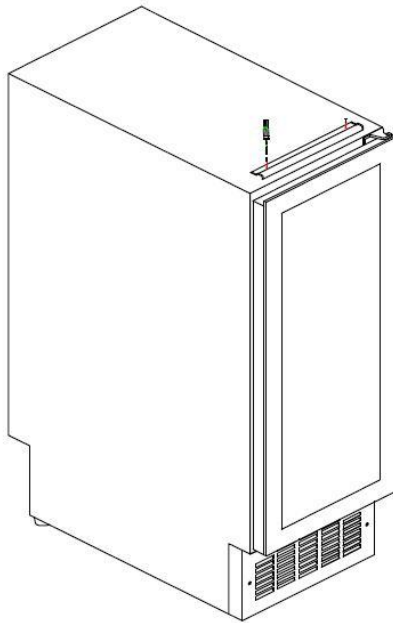

6. LOADING

The maximum recommended loading quantities for bottles are given as guidelines and are indicative only; they provide a quick estimate of the size of the appliance (similar to the capacity of a refrigerator expressed in liters).

They correspond to tests conducted with a standard bottle: the standard “75 cl light Bordeaux” bottle - standards apply the geographical origin of each bottle shape (Bordeaux, Burgundy, Provence, etc.) and a type (traditional, heavy, light, flute, etc.), each with its own diameter and height.

In reality and in extreme cases, you could store more bottles by stacking the same type of bottle without using shelves, but a varied cellar comprises a wide variety of bottles and the practical aspect of everyday cellar management limits its capacity. You will therefore probably load the appliance a little less than the recommended maximum.

Types of bottle:

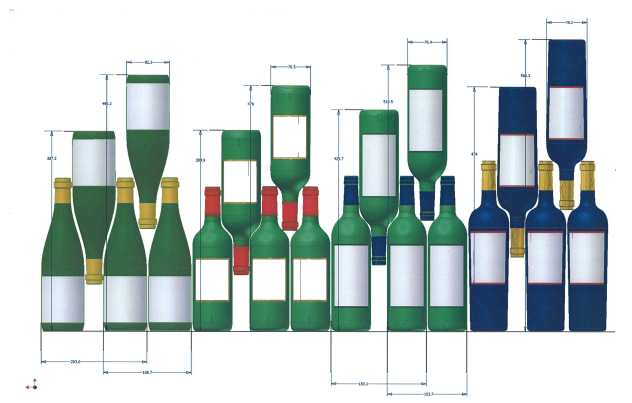

We see here 4 kinds of 75 cl wine bottles: Burgundy and Bordeaux wine bottles of different dimensions. There are many others of all shapes and sizes. You will note the storage differences depending on bottle heights, diameters and alternating position method.

For example, if a wine cellar is loaded only with Burgundy wine bottles, there will be approximately 30% fewer bottles than the initial quantity calculated for Bordeaux bottles.

Criss-crossing types

Top-to-bottom neck-to-neck:

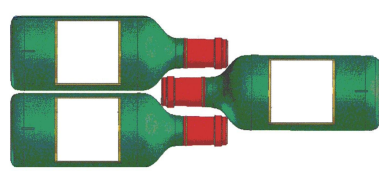

Note the difference in depth!

Top-to-bottom neck between bottle bodies:

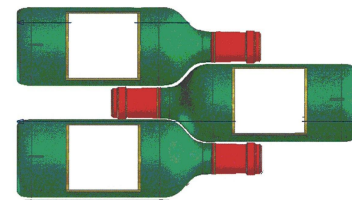

Increased loading.

Announced capacity

The announced capacity is the maximum capacity calculated with a defined number of shelves, which varies according to the model. This standard is calculated with 75cl bottles of the traditional Bordeaux type. Any other type of bottle size and the addition of shelves will considerably reduce the storage capacity.

For the reference SKX60DBT, the maximum capacity has been calculated with 3 shelves.

Examples of serving temperatures

Opinions vary, and the ambient temperature too, but many people agree on the following:

Prestigious Bordeaux wines – Reds	16 – 17°C
Prestigious Burgundy wines – Reds	15 – 16°C
Prestigious dry white vintages	14 – 16°C
Light, young, fruity reds	11 – 12°C
Provence rosés, primeur wines	10 – 12°C
Dry whites and vin de pays reds	10 – 12°C
Vin de pays whites	8 – 10°C
Champagnes	7 – 8°C
Sweet wines	6°C

7. CARE AND MAINTENANCE

Before cleaning your appliance (something that should be done regularly), disconnect it by removing the plug or by pulling the fuse on the circuit.

Before using your appliance for the first time and regularly after that, we recommend that you clean the inside and outside (front, side and top) with warm mixed with a gentle cleaning product. Rinse with clean water and allow drying before reconnecting. Do not use solvents or abrasives.

When the appliance is switched on for the first time, there may be a residual odor. In that case, run the appliance empty for a few hours at the coldest possible temperature. The cold will kill any odors.

In case of a power cut

Most power cuts are resolved within a short time. A power cut of 1 or 2 hours will not affect the temperature in your cabinet. To protect your wines during a power cut, avoid opening the door as much

as possible. During very long power cuts, take the necessary measures to protect your wine.

- If the appliance is disconnected or if there is a power cut, you must wait three to five minutes before re-starting. If you try to re-start before this time, the compressor will only re-start after 3 to 5 minutes (if the temperature requires).
- When switching on for the first time or following a prolonged shutdown, it is possible that when re-starting, the temperatures selected and those displayed are not the same. This is normal. It will take a few hours before they stabilize.

Vacation time

- **Short vacations:** leave the wine cooler operating during vacations of less than three weeks.
- **Long vacations:** if the appliance will not be used for several months, remove all items and turn off the appliance. Clean and dry the interior thoroughly. To prevent odor and mold growth, leave the door open slightly: blocking it open if necessary.

Moving your wine cooler

- Remove all items.
- Securely tape down all loose items (shelves) inside your appliance.
- Turn the adjustable leg up to the base to avoid damage.
- Tape the door shut.
- Be sure the appliance stays secure in the upright position during transportation. Also protect outside of appliance with a blanket, or similar item.

Energy saving tips

- The wine cooler should be located in the coolest area of the room (but at least at 16°C), away from heat producing appliances, and out of the direct sunlight.
- Ensure that the unit is adequately ventilated. Never cover air vents.
- Only open the door for as long as necessary.

8. IN THE EVENT OF A BREAKDOWN

Despite the care we take during production, a breakdown can never be totally ruled out. Before contacting your retailer's after-sales department, please check that:

- The appliance is properly plugged in
- There is not a power cut in progress
- The breakdown is not one of those described in the table at the end of this manual

IMPORTANT: if the power cable supplied is damaged, it must be replaced by the manufacturer, a service centre approved by the brand or the retailer. In all events, it must be replaced by qualified personnel in order to avoid any risk of injury.

IF THESE CHECKS REVEAL NOTHING, THEN CONTACT YOUR RETAILER'S AFTER-SALES DEPARTMENT.

CAUTION!
Unplug the appliance before carrying out any maintenance or repair work.

9. SPARE PART

Aesthetic and functional spare parts are available to professional repairers and final consumers for a minimum period of 10 years from the date of placing the last unit in the model on the market.

10. TROUBLE SHOOTING

You can solve many common Wine cooler problems easily, saving you the cost of a possible service call. Try the suggestions below to see if you can solve the problem before calling the servicer.

PROBLEM	POSSIBLE CAUSE
<i>Wine cooler does not operate</i>	<ul style="list-style-type: none"> • <i>Not plugged in</i> • <i>The appliance is turned off</i> • <i>The circuit breaker tripped or a blown fuse</i>
<i>Wine cooler is not cold enough</i>	<ul style="list-style-type: none"> • <i>Check the temperature control setting</i> • <i>External environment may require a higher setting</i> • <i>The door is opened too often</i> • <i>The door is not closed completely</i> • <i>The door gasket does not seal properly</i>
<i>Turns on and off frequently</i>	<ul style="list-style-type: none"> • <i>The room temperature is hotter than normal</i> • <i>A large amount of contents has been added to the wine cooler</i> • <i>The door is open too often</i> • <i>The door is not closed completely</i> • <i>The temperature control is not set correctly</i> • <i>The door gasket does not seal properly</i>
<i>The light does not work</i>	<ul style="list-style-type: none"> • <i>Not plugged in</i> • <i>The circuit breaker tripped or a blown fuse</i> • <i>The bulb has burned out, contact your after-sales service</i> • <i>The light switch is "OFF"</i>
<i>Vibrations</i>	<ul style="list-style-type: none"> • <i>Check to assure that the wine cooler is level</i>
<i>The wine cooler seems to make too much noise</i>	<ul style="list-style-type: none"> • <i>The rattling noise may come from the flow of the refrigerant, which is normal</i> • <i>As each cycle ends, you may hear gurgling sounds caused by the flow of refrigerant in your wine cooler</i> • <i>Contraction and expansion of the inside walls may cause popping and crackling noises</i> • <i>The wine cooler is not level</i>
<i>The door will not close properly</i>	<ul style="list-style-type: none"> • <i>The wine cooler is not level</i> • <i>The door was reversed and not properly installed</i> • <i>The gasket is dirty</i> • <i>The shelves are out of position</i>

Replacing light

This appliance consists of light-emitting diodes (LEDs). This type of diode cannot be changed by the consumer. The lifetime of these LEDs is normally sufficient for no change to be made. If however, and despite all the care taken during the manufacture of your wine cellar, the LEDs were defective, please contact your after-sales service for any intervention.

11. ENVIRONMENT

This appliance is marked according to the European directive 2012/19/CE on Waste Electrical and Electronic Equipment (WEEE). By ensuring this product is disposed of correctly you will help prevent potential negative consequences for the environment and human health which could otherwise be caused by inappropriate waste handling of this product.



The symbol on the product, or on the documents accompanying the product, the Crossed Out Wheelie Bin, indicates that this appliance may not be treated as household waste. Instead it shall be handed over to the applicable collection point for the recycling of electrical and electronic equipment, or, if you are buying an equivalent product, to the retailer of the new product.

The user is responsible for taking the appliance to the appropriate collection center at the end of its useful life. Selective and appropriate collection for the recycling of no longer used appliances and their disposal and destruction in an environmentally friendly manner, helps to prevent potential negative effects on the environment and health, and encourages the recycling of materials used to make the product.

For more detailed information about treatment, recovery and recycling of this product, please contact your local authority, your household waste disposal service or the retailer where you purchased the product.

12. WARNING

As we continuously improve our products for the benefit of our customers, we reserve the right to modify technical characteristics without notice.

Warranties for AVINTAGE brand products are offered exclusively by selected retailers. No part of these instructions may be considered as a supplementary guarantee.

FRIO ENTREPRISE cannot be held liable for errors or technical or editorial omissions in this document.

Non-binding document.

Avant toute utilisation, merci de lire et appliquer les règles de sécurité et d'utilisation du présent manuel.

Tout d'abord, nous vous remercions d'avoir fait confiance à la marque **AVINTAGE** en acquérant cet appareil et espérons qu'il satisfera pleinement vos attentes.

Cet appareil vous permet au choix de chamber vos bouteilles (à température ambiante) ou de les mettre à température de service (selon vos bouteilles) grâce à sa plage de réglage étendue.

1. CONSIGNES GÉNÉRALES DE SECURITÉ

Avant d'utiliser votre appareil pour la première fois, veuillez lire attentivement ce manuel d'utilisation. Conservez-le précieusement de façon à pouvoir vous y référer au besoin. Afin de réduire le risque d'incendie, de choc électrique ou de blessure lors de l'utilisation de votre cave, merci de suivre les précautions données.

D'une manière générale, votre appareil doit être entretenu par un professionnel qualifié.

Pour votre sécurité et pour une utilisation correcte de l'appareil, avant d'installer et d'utiliser l'appareil pour la première fois, lisez attentivement cette notice, y compris les mises en garde et les conseils utiles qu'elle contient. Afin d'éviter d'endommager l'appareil et/ou de vous blesser inutilement, il est important que les personnes amenées à utiliser cet appareil aient pris entièrement connaissance de son fonctionnement ainsi que de ses instructions de sécurité. Conservez ces consignes pour plus tard et pensez à les ranger à côté de l'appareil, afin qu'elles soient transmises avec ce dernier en cas de vente ou de déménagement. Cela permettra de garantir un fonctionnement optimal de l'appareil.

Pour éviter tout risque de blessure, conservez cette notice. Le fabricant ne saurait en effet être tenu responsable en cas de mauvaise manipulation de l'appareil.

Cet appareil est destiné exclusivement à un usage domestique

est prévu pour le stockage de boissons spéciales à une température de stockage plus élevée que celle d'un compartiment pour produits frais. En aucun cas cet appareil est destiné à maintenir des produits alimentaires frais.

Assurez-vous que votre installation électrique (voltage) corresponde à celle indiquée sur la plaque signalétique : l'appareil doit être connecté à une prise terre réglementaire. Des réparations ou des connexions incorrectes peuvent entraîner des risques pour la sécurité. Faites vérifier votre installation électrique par un professionnel si vous avez le moindre doute.

Pour votre protection, cet appareil doit être correctement connecté à une prise terre. Ne pas couper ou retirer le fil de terre du câble d'alimentation fourni.

Pour des raisons de sécurité, ne pas utiliser une rallonge électrique.

Si votre appareil est endommagé (par un impact majeur, par exemple) ou s'il subit un dommage (surtension due à la foudre, inondation, incendie), il peut être dangereux à utiliser. Débranchez la prise secteur et faites contrôler l'appareil par un réparateur professionnel agréé.

Pour éviter tout danger, ne pas remplacer vous-même un câble secteur endommagé. Contactez votre revendeur, un centre de service agréé ou un réparateur professionnel.

Cet appareil doit être positionné de telle sorte que la prise secteur soit accessible. Ne pas déplacer l'appareil une fois qu'il est plein : vous pourriez déformer sa carrosserie en plus d'entraîner des réparations. Les composants électriques ne doivent pas être directement accessibles.

- ✓ Maintenir les enfants éloignés de l'appareil
- ✓ Ne pas utiliser l'appareil à l'extérieur

Dans le cas où du liquide serait accidentellement renversé (bouteille cassée, etc.) sur des composants électriques (moteur, etc.), veuillez débrancher immédiatement la prise secteur.

Pour éviter tout risque d'incendie, d'électrocution ou de blessure, ne pas immerger le câble d'alimentation, la prise ou l'appareil lui-même dans l'eau ou tout autre liquide. Ne pas manipuler l'appareil avec les mains mouillées.

Maintenez l'appareil éloigné de toute source de chaleur et ne l'exposez pas directement au soleil.

Ne laissez pas pendre le câble d'alimentation d'une table ou être en contact avec des coins tranchants ou des surfaces chaudes.

Ne tirez pas sur le câble d'alimentation, saisissez la prise pour débrancher l'appareil.

Assurez-vous que la zone où votre appareil est situé est capable de supporter son poids lorsqu'il est chargé (une bouteille de 75 cl pèse environ 1,3 kg). Votre cave doit être placée sur une surface plane. Si vous devez la placer sur un tapis ou sur une moquette, placez un support en-dessous.

Pour prévenir tout dommage du joint de la porte, assurez-vous que la porte est entièrement ouverte lorsque vous souhaitez tirer une clayette.

Sécurité des enfants et des autres personnes vulnérables

- Cet appareil peut être utilisé par des enfants ayant 8 ans et plus, et par des personnes ayant des capacités physiques, sensorielles ou mentales réduites ou un manque d'expérience et de connaissances, à condition qu'elles soient supervisées ou qu'elles aient reçu des instructions concernant l'utilisation de l'appareil en toute sécurité et qu'elles comprennent les dangers encourus.
- Le nettoyage et l'entretien par l'utilisateur ne doivent pas être effectués par des enfants, sauf s'ils ont plus de 8 ans et qu'ils sont surveillés.
- Conservez tous les emballages hors de portée des enfants car il existe un risque de suffocation.
- Risque que l'enfant se retrouve coincé : qu'un enfant se retrouve bloqué dans l'appareil ou y suffoque ne sont pas des faits du passé. Toutefois, des appareils jetés ou abandonnés demeurent dangereux, même s'ils sont "juste laissés dans le garage quelques jours".
- Si vous décidez de mettre au rebut l'appareil, débranchez-le de la prise murale, coupez le câble d'alimentation (aussi proche de l'appareil que vous le pouvez) et retirez la porte afin d'empêcher les enfants de jouer avec, de subir un choc électrique ou de s'enfermer à l'intérieur.
- Si l'appareil, doté d'un joint de porte magnétique, doit être remplacé par un autre appareil doté d'un loquet sur la porte ou sur le joint, vérifiez bien que le loquet est hors d'état de fonctionner avant de vous débarrasser de l'ancien appareil. Cela évitera de transformer cet appareil en piège pour les enfants.
- Maintenir l'appareil et son cordon hors de portée des enfants de moins de 8 ans.
- Avant de jeter votre cave, veillez à bien retirer la porte.

Laissez également les clayettes qui étaient à l'intérieur de l'appareil de manière à ce que les enfants ne puissent pas grimper à l'intérieur.

- Les enfants de 3 à 8 ans peuvent charger ou décharger cet appareil.
- Les enfants doivent être surveillés afin qu'ils ne jouent pas avec l'appareil.

Sécurité générale

ATTENTION — Cet appareil est conçu pour fonctionner dans un foyer domestique ou pour une utilisation similaire comme :

- ✓ Les zones de cuisine réservées au personnel des magasins, des ateliers et autres milieux professionnels,
- ✓ Les maisons secondaires et lieux utilisés par des clients de l'hôtel, motels et autres environnements résidentiels,
- ✓ Les environnements comme les chambres d'hôtel,
- ✓ Les restaurants et établissements similaires, sauf détaillants.

ATTENTION — Afin d'éviter tout danger dû à l'instabilité de l'appareil, il est important de le fixer et le monter selon les instructions d'installation.

ATTENTION — Ne rangez jamais de substances inflammables comme des aérosols à l'intérieur de cet appareil car elles pourraient s'y déverser.

ATTENTION — Si le cordon d'alimentation est endommagé, vous devez le remplacer immédiatement auprès de votre fabricant ou d'un revendeur qualifié afin d'éviter tout risque d'électrocution.

ATTENTION — Maintenez la ventilation bien ouverte et vérifiez bien que l'air peut circuler par les ouvertures, surtout si l'appareil

est encastré dans le mur.

ATTENTION — N'utilisez pas de dispositifs mécaniques ou autres moyens pour accélérer le processus de dégivrage, autres que ceux recommandés par le fabricant.

ATTENTION — N'endommagez pas le circuit de réfrigération.

ATTENTION — N'utilisez pas d'appareils électriques à l'intérieur du compartiment, sauf si ces derniers sont tolérés par le fabricant.

ATTENTION — Le gaz réfrigérant et le gaz isolant sont inflammables. Lors de l'élimination de l'appareil, faites appel à un centre de retraitement ou d'élimination des déchets agréé. N'exposer pas l'appareil à une flamme.

ATTENTION — Le gaz réfrigérant de cet appareil est le R600a, tout produit inflammable et explosif ne doit pas être mis dans la cave ou près de celle-ci afin d'éviter le déclenchement d'un feu ou d'une explosion.

Liquide réfrigérant

De l'isobutane réfrigérant (R600a) est utilisé dans le circuit réfrigérant de l'appareil. Il s'agit d'un gaz naturel hautement inflammable, et donc dangereux pour l'environnement. Pendant les transports et l'installation de l'appareil, vérifiez qu'aucun des composants du circuit de réfrigération ne soit endommagé. Le réfrigérant (R600a) est un liquide inflammable.

Attention : risque d'incendie

Si le circuit de réfrigération est endommagé :

- ✓ Évitez les flammes nues et toute source d'incendie.
- ✓ Ventilez bien la pièce où se trouve l'appareil. Il est

dangereux de modifier la composition de cet appareil, de quelque manière que ce soit.

Tout dommage fait au cordon peut provoquer un court-circuit, et/ou une électrocution.

Sécurité électrique

- Nous ne pouvons pas être tenus pour responsables de tout incident causé par une mauvaise installation électrique.
- Le cordon d'alimentation ne doit pas être rallongé. N'utilisez ni prolongateur, ni adaptateur, ni prise multiple.
- Vérifiez bien que la prise murale n'est pas endommagée. Une prise murale en mauvais état pourrait entraîner une surchauffe de l'appareil et son explosion.
- Vérifiez bien que vous pouvez accéder à la prise murale de l'appareil.
- Ne tirez jamais sur le câble principal.
- Ne supprimez jamais la mise à la terre.
- Si la prise murale est lâche, ne branchez pas le cordon. Il existe un risque d'électrocution ou d'incendie.
- Vous ne devez jamais utiliser l'appareil si le cache de l'éclairage intérieur n'est pas en place.
- Cet appareil fonctionne sur un courant à phase unique de 220~240V/50Hz.
- Si le câble d'alimentation est endommagé, ne procédez pas à son remplacement mais contactez votre service après-vente.
- La prise de courant doit être facilement accessible mais hors de portée des enfants. En cas d'incertitude, adressez-vous à votre installateur.

Utilisation quotidienne

- Cet appareil est uniquement destiné à mettre à température des bouteilles de vin.
- Ne stockez jamais de substances ou de liquides inflammables à l'intérieur de l'appareil, cela provoquerait un risque d'explosion.
- Ne faites pas fonctionner d'autres appareils électriques à l'intérieur de cet appareil (mixeurs, turbines à glace électrique, etc.).
- Lorsque vous débranchez l'appareil, tenez toujours la prise dans vos mains et ne tirez pas sur le cordon.
- Ne placez pas d'objets chauds près des composants en plastique de cet appareil.
- Les recommandations du fabricant quant au stockage de l'appareil doivent être strictement respectées. Référez-vous aux instructions correspondantes.
- L'appareil doit être tenu éloigné des bougies, luminaires et autres flammes nues afin d'éviter les risques d'incendie.
- L'appareil est destiné à garder des boissons pour une utilisation normale domestique comme expliqué dans ce manuel d'utilisation.
- L'appareil est lourd. Soyez prudent lorsque vous le déplacez. Si votre appareil est équipé de roulettes, rappelez-vous qu'elles servent uniquement à faciliter les petits mouvements. Ne le déplacez pas sur de plus longs trajets.
- N'utilisez jamais l'appareil ou ses éléments pour vous appuyer.
- Pour éviter les chutes d'objets et empêcher de détériorer l'appareil, ne surchargez pas les compartiments de l'appareil.

Attention : nettoyage et entretien

- Avant tout entretien, débranchez l'appareil et coupez le courant.
- Ne nettoyez pas l'appareil avec des objets métalliques, un système à vapeur, des huiles volatiles, des solvants organiques ou des composants abrasifs.
- Ne nettoyez aucune partie de l'appareil avec des produits inflammables. Les vapeurs peuvent provoquer un risque d'incendie ou d'explosion.
- N'utilisez pas d'objets tranchants ou pointus pour retirer la glace. Utilisez un grattoir en plastique.

Informations importantes à propos de l'installation

- Cet appareil est destiné uniquement au stockage du vin.
- Cet appareil de réfrigération ne convient pas pour la congélation des denrées alimentaires.
- Il est recommandé de régler la cave à vin sur 12°C.
- Les clayettes placées en mode usine constituent l'utilisation la plus efficace de l'énergie pour les appareils frigorifiques.
- Évitez d'installer votre appareil dans des zones humides.
- Gardez l'appareil éloigné de la lumière directe du soleil et des sources de chaleur (poêle, chauffage, radiateur, etc.). Une exposition directe à la lumière solaire peut affecter le revêtement acrylique et les sources de chaleur peuvent augmenter la consommation électrique. Des températures ambiantes extrêmement froides ou chaudes peuvent aussi entraîner une mauvaise performance de l'appareil.
- Branchez votre cave à vin à une prise terre murale exclusivement et uniquement réglementaire. En aucun cas vous ne devez réduire ou supprimer la troisième broche de mise à la terre du cordon d'alimentation. Toutes les questions concernant la

puissance et /ou mise à la terre doivent être adressées à un électricien certifié ou un centre de service autorisé.

- Pour que les branchements électriques soient corrects, suivez bien les consignes livrées dans ce manuel.
- Déballez l'appareil et vérifiez qu'il n'est pas endommagé visuellement. Ne branchez pas l'appareil si ce dernier est endommagé. Signalez tout dommage au point de vente où vous l'avez acheté. Dans ce cas, conservez l'emballage.
- Il est recommandé d'attendre au moins 24 heures avant de brancher l'appareil au courant, afin que le compresseur soit bien alimenté en huile.
- Une bonne circulation de l'air est nécessaire, afin d'éviter les risques de surchauffe. Pour que la ventilation soit suffisante, suivez bien les consignes d'installation fournies.
- Dès que possible, évitez que l'appareil ne touche les parois murales et/ou ne soit en contact avec des éléments chauds (compresseur, condensateur) afin d'éviter les risques d'incendie. Respectez toujours bien les consignes d'installation.
- L'appareil ne doit pas être situé à côté de radiateurs ou de feux de cuisson.
- Vérifiez bien que les prises sont accessibles une fois l'appareil installé.
- Veillez à ne pas coincer ou endommager le cordon d'alimentation lors de la mise en place de l'appareil.

Économies d'énergie

Pour limiter la consommation électrique de votre appareil :

- ✓ Installez-le dans un endroit approprié (voir chapitre « Instructions d'installation »).
- ✓ Gardez les portes ouvertes le moins de temps possible.

- ✓ Veillez au fonctionnement optimal de votre appareil en nettoyant périodiquement le condenseur (voir chapitre « Nettoyage et entretien »).
- ✓ Contrôlez périodiquement les joints des portes et assurez-vous qu'elles ferment toujours de manière efficace. Si ce n'est pas le cas, adressez-vous à votre service après-vente.
- ✓ Recommandations d'agencement : L'agencement suivant, des équipements de votre appareil (clayettes...), est recommandé pour que l'énergie soit utilisée le plus rationnellement possible par l'appareil de réfrigération.



- ✓ Le thermostat de l'appareil est électronique et vous permet de régler la température entre 5 et 20 degrés.
Pour le stockage du vin, il est recommandé de régler votre appareil sur 12 degrés.
Cette température peut être adaptée selon le type de vin stocké.
Un réglage sur une température supérieure à 12 degrés diminuera la consommation énergétique de l'appareil.
Un réglage sur une température inférieure à 12 degrés augmentera la consommation énergétique de l'appareil.
Certains modèles permettent de régler différents niveaux de

températures dans une même cave. L'appareil garantit que la température est maintenue tant qu'il est en fonctionnement et qu'il est utilisé dans des conditions normales d'utilisation.

La température à l'intérieur de l'appareil peut être influencée par de nombreux facteurs: température ambiante, exposition au soleil, nombre d'ouvertures de porte et quantité de bouteilles stockées... Les légers changements de température sont parfaitement normaux.

Dépannage

- Toute opération électrique doit être effectuée par un technicien qualifié et compétent.
- Cet appareil doit être dépanné par un Centre de Réparation Agréé, et seules des pièces d'origine doivent être utilisées.

Cet appareil est réservé à un usage exclusivement domestique. Le fabricant ne saurait être tenu responsable d'une autre utilisation.



R600a

Instructions de sécurité

Attention — N'obstruer aucune grille de ventilation de l'appareil, veillez à ce que les ouvertures d'aération soient toujours libres.

Attention — Ne pas stocker de substances explosives comme les bombes d'aérosol avec un propulseur inflammables dans cet appareil.

Attention — Ne pas endommager le circuit frigorifique de

l'appareil.

Attention — Les unités de réfrigération fonctionnant avec de l'isobutane (R600a) ne peuvent être placées dans une zone avec des sources d'ignition (par exemple, descellé contacts électriques ou lorsque le fluide frigorigène pourrait rassembler en cas de fuite). Le type de fluide frigorigène est indiqué sur la plaque signalétique de l'armoire.

Attention — Ne pas utiliser d'appareils électriques dans les compartiments de l'appareil, sauf s'ils sont du type recommandé par le fabricant.

Cet appareil est conforme à toutes les directives européennes en vigueur et à leurs modifications éventuelles



Base EPREL

Pour en savoir plus sur votre produit, consulter la Base EPREL en ligne. Tel que défini dans le règlement délégué (UE) 2019/2016 de la Commission, toutes les informations relatives à cet appareil de réfrigération sont disponibles sur la Base EPREL (European Product Database for energy labelling). Cette base vous permet de consulter les informations et la documentation technique de votre appareil de réfrigération. Vous pouvez accéder à la Base EPREL en scannant le QR code présent sur l'étiquette énergie de votre appareil ou en vous rendant directement sur : www.ec.europa.eu et en renseignant le modèle de votre appareil de réfrigération.

2. PLAQUE SIGNALÉTIQUE

Ci-dessous l'exemple d'une plaque signalétique :

Référence	SKX60DBT
Classe climatique	N/ST
Volume total Net	134L
Consommation d' énergie annuelle	145Kwh/an
Gaz réfrigérant / Quantité	R600a/35g
Agent isolant	Cyclopentane
Voltage	220-240V
Fréquence	50Hz
Ampérage	0.6A
Puissance de la lampe	0.7W

La plaque signalétique collée à l'intérieur ou à l'arrière de l'appareil (selon modèle) comporte toutes les informations spécifiques à votre appareil.

Nous vous conseillons de noter son numéro de série sur ce livret avant son installation, pour vous y référer si nécessaire ultérieurement (intervention technique, demande d'assistance, etc.).

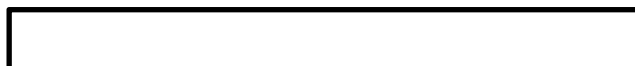

En effet, une fois l'appareil installé et chargé, son accès y est plus compliqué.

ATTENTION : aucune assistance ne pourra vous être donnée sans ces informations.

3. INSTRUCTIONS D'INSTALLATION

Avant d'utiliser votre cave à vin

- Enlevez l'emballage extérieur et intérieur.
- Laissez votre appareil en position verticale au repos pendant environ 24h avant sa mise en service. Cela permettra de réduire la possibilité d'un dysfonctionnement du système de refroidissement dû au transport.
- Nettoyez l'intérieur à l'aide d'un chiffon doux et d'eau tiède.
- Lorsque vous installez votre appareil, merci de choisir un lieu autorisé.
- Placez votre appareil sur un sol qui est assez résistant pour le soutenir lorsqu'il est entièrement chargé. Veuillez ajuster les pieds de votre appareil afin de mettre à niveau votre cave.
- Une ventilation adéquate est nécessaire, n'obstruez aucune sortie d'air.
- N'est pas conçu pour être placé dans un garage, sous-sol ou autre lieu du même type.
- L'appareil est destiné à un usage seulement intérieur.
- Cet appareil est destiné à être installé en pose libre ou de façon encastrée.
- Branchez la cave à une prise unique, laissez un espace de 30 mm entre l'arrière de la cave et le mur. Veillez à la caler parfaitement et à ajuster l'horizontalité de votre cave à vin (l'utilisation d'un niveau à bulles est conseillée). Ceci évitera tout mouvement dû à l'instabilité, générateur de bruit et de vibration et assurera la parfaite herméticité de la porte.
- Cet appareil est uniquement réservé au stockage de vins.

- Cet appareil utilise du gaz réfrigérant inflammable, veuillez donc à ne jamais endommager le tuyau de refroidissement pendant le transport.

Attention

- Stockez des bouteilles fermées.
- Ne surchargez pas l'appareil.
- N'ouvrez pas la porte plus que nécessaire.
- Ne couvrez pas les clayettes avec des feuilles d'aluminium ou tout autre matériau qui pourrait empêcher une bonne circulation de l'air.
- Si la cave à vin doit être laissée vide pendant une longue période, il est suggéré de débrancher l'appareil et, après un nettoyage très soigneux, de laisser la porte entrouverte pour laisser l'air circuler et prévenir la formation de moisissures et d'odeurs.

ATTENTION : merci d'éloigner l'appareil de toute substance qui pourrait entraîner un risque d'incendie.

Plages de températures ambiantes

Cet appareil est indiqué pour un fonctionnement dans des pièces dont la température ambiante est bien spécifique, cette classe climatique est indiquée sur la plaque signalétique.

CLASSE	SYMBOLE	PLAGE DE TEMPÉRATURE AMBIANTE (°C)
Tempérée élargie	SN	De +10 à +32
Tempérée	N	De +16 à +32
Subtropicale	ST	De +16 à +38
Tropicale	T	De +16 à +43

Cet appareil de réfrigération est destiné à être utilisé à des températures ambiantes comprises entre 16°C et 32 °C.

Schémas d'encastrement

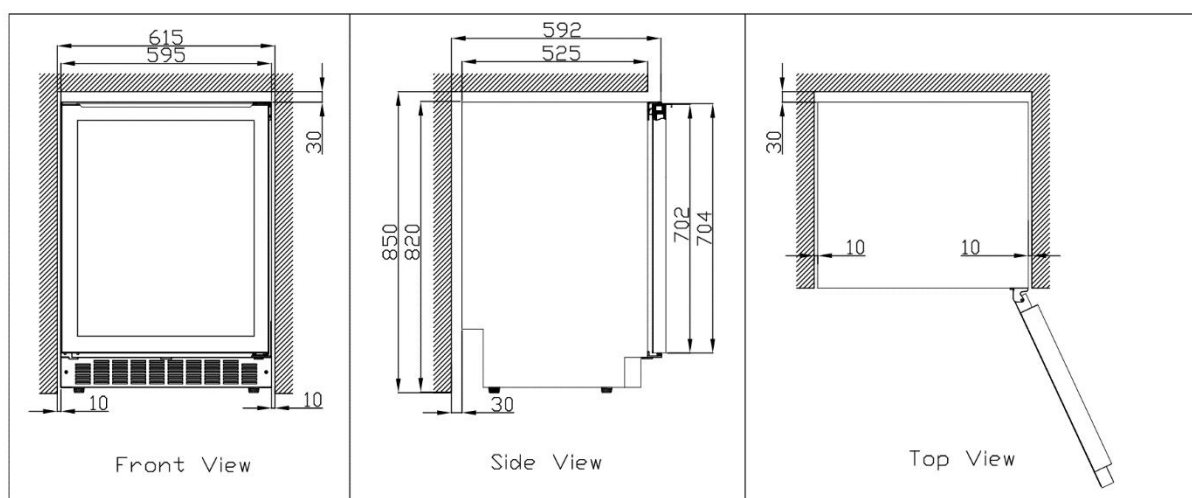

Réversibilité de la porte

Si vous désirez inverser le sens d'ouverture de la porte, qui initialement s'ouvre de gauche à droite, procédez comme suit.

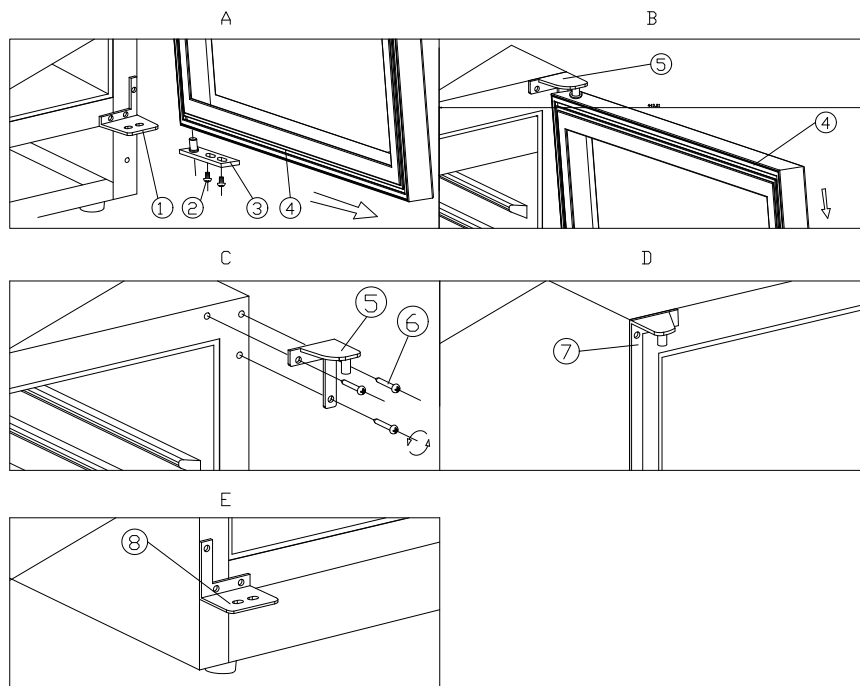

- | | | |
|-----------------------------------|-----------------------------------|------------------------------|
| 1. Charnière inf. (droite) | 2. Vis | 3. Axe de la porte |
| 4. Porte | 5. Charnière sup. (droite) | 6. Vis des charnières |
| 7. Charnière sup. (gauche) | 8. Charnière inf. (gauche) | |

- Ouvrez la porte à 90 degrés. Dévissez deux vis (2) de l'axe inférieur de la porte, puis retirez la porte (4) et l'axe de la porte (Fig. A). Positionnez correctement la porte (4) (Fig. A et B).
- Retirez 3 vis (6) de la charnière supérieure (droite) (5) et ôtez celle-ci ainsi que la charnière inférieure droite (Fig. C)
- Installez la charnière supérieure de rechange (gauche) (7) sur le côté supérieur gauche à l'aide de trois vis (Fig. D). Toujours selon la procédure ci-dessus, procédez à l'installation de la charnière inférieure de rechange (gauche) (8) (Fig. E).
- La porte s'ouvre à 180 degrés. La méthode d'installation de la porte est la même que celle de son démontage ; alignez correctement la porte et fixez-la.

4. INSTRUCTIONS D'UTILISATION

Il est recommandé d'installer votre appareil **dans un endroit où la température ambiante est comprise entre 16-32°C**. Si la température ambiante est supérieure ou inférieure à la température recommandée, le rendement de l'unité peut être influencé et il peut être impossible d'obtenir la température entre 5-20°C ou 5-10°C/10-20°C (selon modèle).



- **“RUN”**

Indicateur de mise sous tension

- **Bouton** 

Pour allumer/éteindre l'appareil.

Appuyez et maintenez le bouton pendant environ 3 secondes.

- **Bouton** 

Bouton de contrôle de la lumière intérieure

- **Écran d'affichage** 

Afficheur électronique de la température du compartiment supérieur

- **Écran d'affichage** 

Afficheur électronique de la température du compartiment inférieur

- **Bouton** 

Bouton de réglage de la température du compartiment supérieur

- **Bouton** 

Bouton de réglage de la température du compartiment inférieur

Appuyez sur “  ” pour régler la température du compartiment supérieur. L'afficheur relatif au compartiment se met alors à clignoter et chaque pression vous permet de faire varier la température de 1°C. Une fois la température de réglage la plus basse atteinte 5°C, l'afficheur se repositionne automatiquement sur la température de réglage la plus élevée 10°C. Une fois sélectionnée, l'afficheur clignotera environ 5s avant d'indiquer la température interne instantanée de la cave. À tout moment, la température de réglage est visible en appuyant 5s sur les touches de sélection de température.

Appuyez sur “  ” pour régler la température du compartiment inférieur. L'afficheur relatif au compartiment se met alors à clignoter et chaque pression vous permet de faire varier la température de 1°C. Une fois la température de réglage la plus basse atteinte 10°C, l'afficheur se repositionne automatiquement sur la température de réglage la plus élevée 20°C. Une fois sélectionnée, l'afficheur clignotera environ 5s avant d'indiquer la température interne instantanée de la cave. À tout moment, la température de réglage est visible en appuyant 5s sur les touches de sélection de température.

Dans le cas d'une coupure de courant, toutes les températures précédemment choisies seront effacées et chaque compartiment reviendra par défaut à la valeur de température préprogrammée d'usine soit 6°C pour le compartiment haut et 12°C pour le compartiment bas.

Lorsque la température ambiante est de 25°C et que le refroidisseur de vin n'a pas de bouteille, il faut environ 30 minutes pour augmenter la température du refroidisseur de vin de 5°C à 12°C. Dans les mêmes circonstances, il faudra environ 30 minutes pour faire baisser la température du refroidisseur de 12°C à 5°C. Moins la température est élevée, moins il faudra de temps. La température de réglage de la zone supérieure doit être inférieure à celle de la zone inférieure

Fonction d'utilisation

- **Alarme de température :**

Si la température intérieure est supérieure à 23°C après 10 heures de fonctionnement, l'écran affichera "HI" puis une alarme sonore retentira au bout d'une heure. Cette alarme vous informera que la température intérieure est trop élevée, merci de vérifier quelle pourrait en être la raison. Si la température intérieure est inférieure à 0°C, l'écran affichera "LO" et une alarme sonore retentira.

- **Fonction de mémorisation de la température :**

Dans le cas d'une coupure de courant, la cave va mémoriser les derniers paramétrages et, lorsque l'électricité reviendra, ces mêmes paramètres seront à nouveau opérationnels.

Lumière intérieure

Afin de réduire la consommation d'énergie, la lumière intérieure de cette cave à vin s'éteint automatiquement au bout de 10 minutes.

Si vous souhaitez que la lumière intérieure de votre appareil soit constamment allumée, veuillez appuyer sur le bouton  pendant 5 secondes : sur l'écran apparaîtra alors le message « LP ». Après 4 secondes, l'écran reviendra à la normale et la lumière restera allumée jusqu'à ce que vous l'éteigniez.

Si vous souhaitez revenir au paramétrage initial et économiser l'énergie (recommandé), veuillez appuyer sur le bouton  pendant 5 secondes : sur l'écran apparaîtra alors le message « LF ». Après 4 secondes, l'écran reviendra à la normale et la lumière s'éteindra automatiquement après 10 minutes.

5. ÉQUIPEMENT

Le système de climatisation

Selon l'avis des spécialistes, la température idéale de conservation des vins se situe autour de 12°C, dans une fourchette de 10° à 14°C. Ne pas confondre avec la température de service, qui elle varie selon la spécificité de chaque type de vin de 5 à 20°C.

Il est surtout important d'éviter les variations brutales de température. Conçu par des spécialistes pour des œnophiles, cet appareil, contrairement au simple réfrigérateur, prend en compte la sensibilité des grands crus aux variations brutales de températures en assurant un contrôle fin d'une **température moyenne constante**.

Le système anti-vibration

Le compresseur frigorifique est équipé d'amortisseurs spéciaux (les *silent-blocks*) et la cuve intérieure est isolée de la carrosserie par une épaisse couche de mousse de polyuréthane. Ces caractéristiques permettent d'éviter la transmission de vibration à vos vins.

Le système d'humidification

Cet appareil est équipé d'un bac (selon modèle) qui maintient un niveau correct d'humidité. Si l'humidité est trop basse, remplissez le niveau du réservoir aux $\frac{3}{4}$ de sa capacité. Vérifiez le niveau d'eau de temps en temps et ajoutez de l'eau si nécessaire. Veillez à ce que le bac contienne toujours de l'eau.

Conçu par des spécialistes pour des œnophiles, la marque Avintage a donc pris en compte la sensibilité des bouchons à une humidité ambiante trop basse. C'est pourquoi le bac est à placer sur la clayette sous le ventilateur situé au fond afin d'apporter une humidité minimale. Attention à contrôler le niveau d'eau si vous stockez vos vins sur une longue période et que vous ne dédiez pas l'appareil uniquement à leur mise à température de service (avec des rotations rapides de vos bouteilles).

Assurez-vous que le bac rempli d'eau est bien stable pour éviter toute chute ou fuite d'eau.

Le système anti-UV

La lumière accélère le vieillissement de vos vins. Dans nos caves à porte pleine, vos vins sont naturellement à l'abri, sous réserve bien entendu d'ouvertures pas trop fréquentes. Ce modèle à porte vitrée a fait l'objet d'un traitement particulier, qui filtre les rayons ultra-violetes néfastes ; vos vins sont donc parfaitement à l'abri.

Dégivrage

Votre appareil est équipé d'un cycle automatique de dégivrage. Pendant l'arrêt du cycle de refroidissement, les surfaces réfrigérées de l'appareil dégivrent automatiquement. L'eau de dégivrage ainsi récupérée est évacuée vers un bac d'évaporation des condensas qui est situé à l'arrière de l'appareil près du compresseur. La chaleur produite par le compresseur évapore ensuite les condensas récupérés dans le bac.

Clayettes

- Pour éviter d'endommager le joint de la porte, assurez-vous que la porte soit bien ouverte avant de tirer les clayettes pour mettre ou enlever les bouteilles.
- Pour un accès plus simple au contenu des clayettes, vous devez faire glisser la clayette vers l'extérieur d'environ 1/3. Cependant, elles sont conçues avec une butée d'arrêt de chaque côté pour éviter que les bouteilles ne tombent.
- Pour retirer ou positionner les clayettes, inclinez la clayette comme indiqué sur le schéma et tirez ou poussez selon les cas.

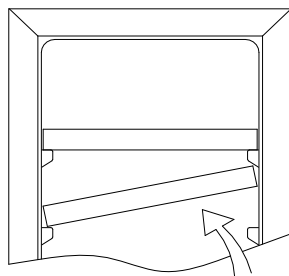

Stabilisateurs de pieds

Deux stabilisateurs de pieds sont fournis avec votre appareil, vous permettant ainsi de le déplacer aisément lorsque vos pieds sont ajustés à hauteur maximale. Les stabilisateurs se mettent sous les pieds, de façon parallèle en respectant bien l'emplacement pour l'avant et pour l'arrière.

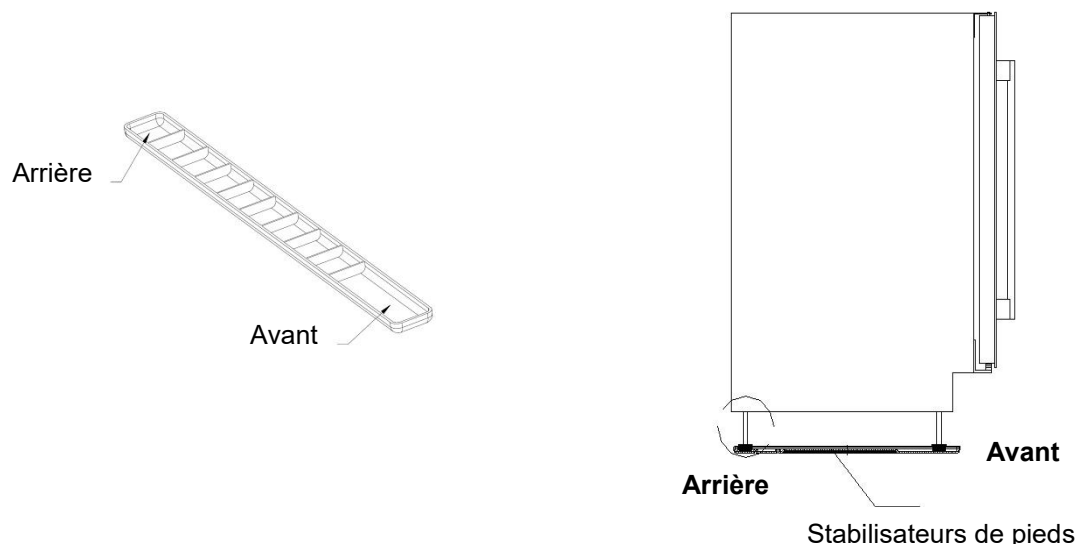

La sécurité renforcée

Cette gamme d'appareils étant destinée au stockage d'objets de valeur, nous avons pris soin de sélectionner des composants de qualité et de concevoir des techniques de fabrication propres à assurer une sécurité optimale de fonctionnement.

Installation de la poignée

Votre appareil est équipé d'une poignée. Pour l'installer, vissez-la simplement sur la porte avec les vis

fournies, suivant le schéma ci-dessous.

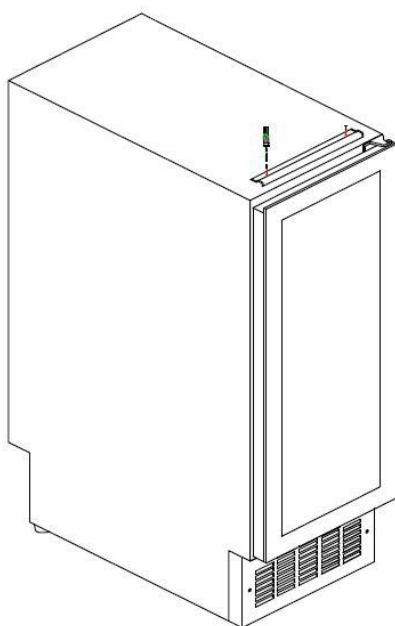

6. CHARGEMENT

Les quantités maximales de chargement annoncées de bouteilles sont données à titre indicatif, ne sont pas contractuelles, et permettent (comme les litrages des réfrigérateurs) d'avoir une estimation rapide de la taille de l'appareil.

Elles correspondent à des tests effectués avec une bouteille étalon : la bouteille de type « bordelaise tradition en 75 cl » (la normalisation reconnaît pour chaque forme de bouteille, une origine géographique : bordelaise, bourguignonne, provençale, etc. et un type : tradition, lourde, allégée, flûte, etc., comportant chacune des diamètres et des hauteurs qui leurs sont propres).

Dans la réalité, on pourrait ranger, à l'extrême, plus de bouteilles en empilage monotype et sans clayettes mais une « cave variée » se constitue d'une grande variété de bouteilles et l'aspect « pratique » de la gestion quotidienne d'une cave limite son chargement. Vous en chargerez donc probablement un peu moins que le maximum annoncé.

Types de bouteilles :

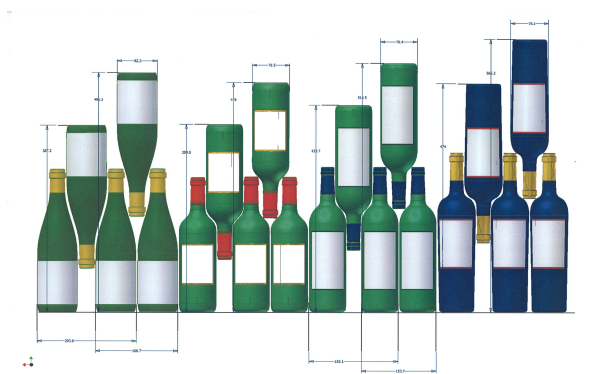

Nous voyons ici 4 sortes de bouteilles 75 cl, Bourgogne et Bordelaise, de dimensions différentes. Il en existe de nombreuses autres de toutes contenances et toutes formes. Vous noterez les différences de rangement selon hauteur des bouteilles, diamètre et méthode de croisement.

A titre d'exemple, si l'on charge exclusivement une cave de bouteilles de Bourgogne, on remarquera être environ 30% sous la quantité initiale calculée à partir de Bordeaux.

Types de croisement

Tête bêche col à col :

Notez bien la différence de profondeur !

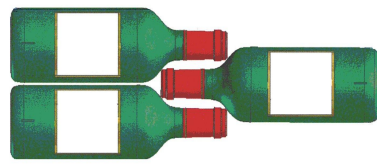

Tête bêche col entre fûts :

Chargement accru

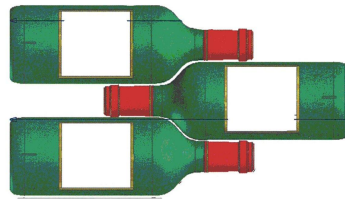

Capacité annoncée

La capacité annoncée est la capacité maximale calculée avec un nombre de clayette définie qui varie selon les modèles. Ce standard est calculé avec des bouteilles 75cl type bordeaux tradition. Tout autre type de format de bouteilles ainsi que l'ajout de clayettes réduiront considérablement la capacité de stockage.

Pour la référence SKX60DBT, la capacité maximale a été calculée avec 3 clayettes.

Exemples de températures de service

À respecter lors de vos dégustations pour éviter de passer à côté de la richesse des arômes de vos vins !

Les opinions varient, la température ambiante également mais beaucoup s'accordent sur :

Grands vins de Bordeaux – Rouges	16 – 17°C
Grands vins de Bourgogne – Rouges	15 – 16°C
Grands crus de vins blancs secs	14 – 16°C
Rouges légers, fruités, jeunes	11 – 12°C
Rosés de Provence, vins de primeur	10 – 12°C
Blancs secs et vins de pays rouges	10 – 12°C
Vins de pays blancs	8 – 10°C
Champagnes	7 – 8°C
Vins liquoreux	6°C

7. NETTOYAGE ET ENTRETIEN

Avant de nettoyer votre appareil (opération à faire régulièrement), débranchez l'appareil en retirant la prise de courant ou en débranchant le fusible dont elle dépend.

Nous vous conseillons, avant la première utilisation et de façon régulière, de nettoyer l'intérieur comme l'extérieur (face avant, latérales et dessus) avec un mélange d'eau tiède et de produit de lavage doux. Rincez avec de l'eau pure, laissez sécher totalement avant de rebrancher. N'utilisez ni solvants, ni agents abrasifs. Lavez la plastification des clayettes acier avec une solution détergente douce puis séchez avec un chiffon sec et doux. Les clayettes en bois ne demandent pas d'entretien particulier.

Lors de la première mise sous tension, des odeurs résiduelles peuvent subsister. Dans ce cas, faites fonctionner l'appareil à vide pendant quelques heures, en paramétrant la température la plus froide. Le froid annihilera ces odeurs possibles.

En cas de coupure de courant

La majorité des coupures de courant sont résolues pendant une courte période. Une coupure de 1 ou 2

heures n'affectera pas les températures de votre cave. Afin de protéger vos vins pendant les coupures de courant, pensez à minimiser le nombre d'ouvertures de porte. Pour des coupures de courant de très longue durée, prenez les mesures nécessaires pour protéger votre vin.

- Si l'appareil est débranché, éteint ou s'il y a une coupure de courant vous devez attendre de 3 à 5 minutes avant de le redémarrer. Si vous essayez de le redémarrer avant ce délai, le compresseur se mettra en fonction seulement au bout de 3/5 minutes (si la température le nécessite).
- Au premier démarrage et suite à un arrêt prolongé de la cave, il est possible qu'au moment du redémarrage les températures choisies et celles affichées ne correspondent pas. Ceci est normal. Il sera alors nécessaire d'attendre quelques heures avant que les températures retrouvent leur stabilité.

Si vous partez en vacances

- **Courts séjours** : laissez votre cave fonctionner pendant votre séjour si celui-ci dure moins de 3 semaines.
- **Longs séjours** : si votre appareil venait à ne pas être utilisé pendant plusieurs mois, retirez toutes les bouteilles et tous les accessoires, éteignez et débranchez l'appareil de la prise de courant. Nettoyez et séchez soigneusement l'intérieur et l'extérieur de l'appareil. Laissez également la porte ouverte, en la bloquant si nécessaire, pour éviter la formation de condensats, odeurs, moisissure.

Si vous devez déplacer votre cave à vin

- Débranchez votre cave avant toute opération.
- Enlevez toutes les bouteilles présentes dans la cuve et fixez les éléments mobiles.
- Pour éviter d'endommager les vis de mise à niveau des pieds, vissez-les à fond dans leur base.
- Fermez entièrement la porte.
- Déplacez l'appareil en position verticale de préférence ou notez à partir des inscriptions portées sur l'emballage, le sens sur lequel peut être couché l'appareil. Protégez également votre appareil avec une couverture ou un tissu similaire.

Économies d'énergie

- L'appareil doit être placé dans un local frais (mais au-dessus de +16°C), loin de toute source de chaleur (autres appareils ménager) et d'une exposition directe au soleil.
- Le local où est placé l'appareil doit être ventilé. Ne couvrez jamais les aérations.
- N'ouvrez pas la porte plus que nécessaire.

8. EN CAS DE PANNE

Malgré tout le soin que nous apportons à nos fabrications, une panne n'est jamais totalement exclue. Avant de contacter le service après-vente de votre revendeur, vérifiez néanmoins que :

- La prise de courant est toujours en place
- Il n'y a pas de coupure de courant
- Que la panne n'a pas pour origine l'une de celles décrites dans le tableau en fin de ce manuel

IMPORTANT : si le cordon d'alimentation fourni est endommagé, il doit être remplacé par le fabricant, un service agréé de la marque ou du revendeur. Dans tous les cas, il doit être remplacé par un personnel qualifié pour éviter tout risque de blessure.

SI CES CONTRÔLES NE DONNENT RIEN, CONTACTEZ ALORS LE SERVICE APRÈS-VENTE DE VOTRE REVENDEUR.

ATTENTION !

Débranchez la prise murale avant toute opération d'entretien ou réparation !

9. PIÈCES DÉTACHÉES

Les pièces de rechange esthétiques et fonctionnelles sont mises à disposition des réparateurs professionnels et utilisateurs finaux pendant une période minimale de 10 ans à compter de la mise sur le marché de la dernière unité du modèle.

10. PROBLEME ET CAUSE POSSIBLE

Vous pouvez résoudre de nombreux problèmes simples de votre cave à vin, en évitant de faire appel à votre service après-vente. Essayez avec les suggestions ci-dessous.

PROBLEME	CAUSE POSSIBLE
La cave ne démarre pas	<ul style="list-style-type: none"> • La prise n'est pas branchée • Le bouton marche/arrêt est sur la position arrêt • Le fusible a sauté au niveau de votre installation électrique
La cave ne refroidit pas assez	<ul style="list-style-type: none"> • Contrôlez la température choisie • La température externe est au-delà de la température d'application de la cave • La porte de la cave est ouverte trop souvent • La porte n'est pas bien fermée • Le joint de la porte n'est pas étanche
Le compresseur démarre et s'arrête fréquemment	<ul style="list-style-type: none"> • La température externe est trop élevée • Une grosse quantité de bouteilles a été mise dans la cave • La porte de la cave est ouverte trop fréquemment • La porte n'est pas bien fermée • Le réglage n'a pas été fait correctement • Le joint de la porte n'est pas étanche.
La lumière ne fonctionne pas	<ul style="list-style-type: none"> • La prise n'est pas branchée • Le fusible a sauté au niveau de votre installation électrique • Le LED est hors service/a grillé, contactez le service après-vente • Le bouton de la lumière est sur arrêt
Vibrations	<ul style="list-style-type: none"> • Contrôlez et assurez-vous que la cave soit bien au niveau
La cave semble faire beaucoup de bruit	<ul style="list-style-type: none"> • Un bruit qui ressemble à de l'eau qui circule est produit par le gaz réfrigérant, ce qui est normal • En fin de cycle du compresseur, il est possible d'entendre un bruit d'eau qui circule • Des contractions et des expansions des parois internes peuvent provoquer des claquements • La cave n'est pas à niveau
La porte ne se ferme pas bien	<ul style="list-style-type: none"> • La cave n'est pas à niveau • Le joint de la porte est sale ou abîmé • Les clayettes ne sont pas bien positionnées • Une partie du contenu empêche la porte de se fermer

Remplacement de la lampe d'éclairage

Cet appareil est constitué de diodes électroluminescentes (LED). Ce type de diode ne peut être changé par le consommateur. La durée de vie de ces LED est normalement suffisante pour qu'aucun changement ne soit effectué. Si toutefois, et malgré tout le soin apporté lors de la fabrication de votre cave à vin, les LED étaient défectueuses, veuillez contacter votre service après-vente pour toute intervention.

11. ENVIRONNEMENT

Ce produit est conforme à la Directive UE 2012/19/CE relative aux déchets d'équipements électriques et électroniques (DEEE). En vous assurant que ce produit est éliminé correctement, vous aiderez à prévenir les conséquences négatives potentielles pour l'environnement et la santé humaine qui pourraient être dues à la manipulation inappropriée des déchets de ce produit.



Le symbole de poubelle barrée apposé sur l'appareil indique que ce produit devra, à la fin de son cycle de vie, être traité séparément des autres déchets domestiques. Il devra donc être emmené dans un centre de collecte sélective destiné aux appareils électriques et/ou électroniques ou bien, si vous achetez un appareil équivalent, au revendeur de ce nouvel appareil.

L'utilisateur est responsable d'apporter l'appareil en fin de vie aux structures de collecte appropriées. Une collecte sélective et adéquate visant à envoyer l'appareil inutilisé au recyclage, au traitement et à une élimination compatible avec l'environnement, contribue à éviter les effets négatifs possibles sur l'environnement, sur la santé et favorise le recyclage des matériaux dont le produit est composé.

Pour obtenir des renseignements plus détaillés sur les systèmes de collecte disponibles, s'adresser au service local d'élimination des déchets ou bien au magasin où l'appareil a été acheté.

12. AVERTISSEMENT

Dans un souci d'amélioration constante de nos produits, nous nous réservons la possibilité de modifier les caractéristiques techniques sans préavis.

Les garanties des produits de la marque AVINTAGE sont exclusivement énoncées par les distributeurs que nous avons choisis. Aucun élément des présentes ne peut être interprété comme une garantie supplémentaire.

La société FRIO ENTREPRISE ne peut être tenue responsable des erreurs ou des omissions techniques et de rédaction dans les présentes.

Document non contractuel.

Før bruk bes du lese og følge sikkerhetsreglene og bruksanvisningen i denne bruksanvisningen.

Aller først ønsker vi å takke for at du har kjøpt et **AVINTAGE**-produkt. Vi håper at dette apparatet fullt ut lever opp til dine forventninger.

Dette apparatet lar flaskene dine oppnå romtemperatur eller serveringstemperatur (avhengig av flaskene), takket være det brede justeringsområdet.

1. GENERELLE SIKKERHETSINSTRUKSER

Les denne bruksanvisningen nøye før du bruker apparatet for første gang. Oppbevar den forsiktig slik at du kan benytte den til fremtidige oppslag. Følg disse grunnleggende forholdsregler for å redusere risikoen for brann, elektrisk støt eller personskade når du bruker apparatet.

Generelt sett må apparatet vedlikeholdes av en kvalifisert fagperson.

For din sikkerhet og riktig bruk, bes du lese bruksanvisningen med tips og advarsler før du installerer og bruker apparatet for første gang. For å unngå unødvendige feil, ulykker og for å unngå skader på apparatet, er det viktig å sørge for at alle som bruker apparatet er godt kjent med funksjonene og sikkerhetsfunksjonene. Ta vare på disse instruksjonene og sørg for at de oppbevares sammen med apparatet hvis det flyttes eller selges, slik at alle som bruker det gjennom hele levetiden er godt informert om bruks- og sikkerhetsmerknader. Dette sikrer optimal drift av apparatet.

For sikkerheten til liv og eiendom samt for å unngå fare for skade, bes du følge forholdsreglene i denne brukanvisningen siden produsenten ikke er ansvarlig for skader forårsaket av utelatelse.

Dette apparatet er utelukkende beregnet på husholdningsbruk. Det er beregnet for oppbevaring av spesielle drikkeprodukter i en lagringstemperatur som er høyere enn i et oppbevaringskammer

for ferske produkter. Det er under ingen omstendigheter ment for å holde matvarer ferske.

Sørg for at spenningen til den elektriske installasjonen tilsvarer den på apparatets navneskilt. Apparatet må kobles til et godkjent, jordet system. Feil reparasjoner eller tilkoblinger kan forårsake sikkerhetsrisikoer. Sørg for at din elektriske installasjon kontrolleres av en fagmann hvis du er i tvil.

Denne enheten må være riktig koblet til en jordet stikkontakt for din beskyttelse. Ikke kutt av eller fjern den jordede ledningen på strømkabelen som følger med.

Av sikkerhetsårsaker må du ikke bruke en elektrisk skjøteledning.

Hvis apparatet ditt er skadet (f.eks. at det er utsatt for et kraftig sammenstøt) eller blir skadet (strømskade på grunn av lynnedslag, flom, brann), kan det være farlig å bruke. Trekk ut støpselet og få apparatet kontrollert av en godkjent profesjonell reparatør.

Ikke bytt en skadet strømkabel selv. Kontakt din forhandler, et godkjent servicesenter eller en profesjonell reparatør.

Dette apparatet må plasseres slik at stikkontakten er tilgjengelig. Ikke flytt apparatet når det er fullt, da dette kan forvrengte kroppen uten mulighet for reparasjon. De elektriske delene må ikke være direkte tilgjengelige.

- ✓ Hold barna unna apparatet.
- ✓ Ikke bruk dette apparatet utendørs.

Dersom det ved et uhell søles væske (knust flaske osv.) på elektriske komponenter (motor osv.), må du umiddelbart trekke ut støpselet.

For å unngå enhver fare for brann, elektrisk støt eller skade, må du ikke dyppe strømledningen, støpselet eller selve apparatet i vann eller i annen væske. Ikke betjen apparatet med våte hender.

Hold apparatet borte fra varmekilder og borte fra direkte sollys.

Ikke la strømkabelen henge fra et bord eller være i kontakt med skarpe kanter eller varme overflater.

Ikke dra i strømkabelen. Grip tak i støpselet for å koble fra apparatet.

Sørg for at området der apparatet ditt er plassert kan bære vekten når det er lastet (en flaske på 75 cl veier ca. 1,3 kg). Apparatet må ha et flatt underlag. Hvis du må plassere det på en rye eller et teppe, må det benyttes en støtte under.

For å forhindre skade på dørpakningen, må du sørge for at døren er helt åpen når du trekker ut hyller fra skinnerommet.

Sikkerhet for barn og andre sårbare personer

- Dette apparatet kan brukes av barn fra 8 og oppover, og av personer med nedsatt fysiske, sensoriske eller mentale evner eller med mangel på erfaring og kunnskap, forutsatt at de er under oppsyn eller har blitt instruert i hvordan de skal bruke apparatet på en sikker måte og forstår hvilke farer det innebærer.
- Brukerens rengjøring og service skal ikke utføres av barn, med mindre de er over 8 år og er under tilsyn.
- Hold all emballasje unna barn siden det er fare for kvelning.
- Pass på at barn ikke stenges inne i skapet. Barn som sitter fast eller kveles er ikke problemstillinger fra fortiden. Søppel eller forlatte apparater er fortsatt farlige, selv om de «bare står i

garasjen noen dager».

- Hvis du avhender apparatet, trekker du støpselet ut av stikkontakten, kutter tilkoblingskabelen (så nær apparatet som mulig) og fjerner døren for å forhindre at barn som leker får elektrisk støt eller lukker seg inne i det.
- Hvis dette apparatet som har magnetiske dørpakninger skal erstatte et eldre apparat som har en fjærlås (klinke) på døren eller lokket, må du sørge for å gjøre fjærlåsen ubrukelig før du avhender det gamle apparatet. Det vil forhindre at det blir en dødsfelle for et barn.
- Hold apparatet og strømkabelen utenfor rekkevidden til barn som er under 8 år.
- Ta av døren før du avhender din gamle vinkjøler. La hyllene stå igjen, slik at barn ikke lett kan klatre inn.
- Barn må holdes under oppsyn for å forhindre at de leker med utstyret.
- Merk: Barn fra 3 til 8 år har lov til å laste og losse kjøleskaptilbehør.

Generell sikkerhet

ADVARSEL - Dette apparatet er beregnet for bruk i private husholdninger og lignende situasjoner:

- ✓ for eksempel personalrom i butikker, på kontorer og andre jobbomgivelser,
- ✓ gårdshus, gjester i hoteller, moteller og andre overnattingsomgivelser,
- ✓ bed-and-breakfast-omgivelser,
- ✓ catering og andre typer situasjoner som ikke er varehandel.

ADVARSEL - For å unngå farer må apparatet monteres og festes i henhold til instruksjonene.

ADVARSEL – Ikke oppbevar eksplosive stoffer som spraybokser med brennbart drivmiddel i dette apparatet, siden de kan lekke eller slippe ut væsker.

ADVARSEL - Hvis strømledningen skades, skal den skiftes ut av produsenten, dennes servicerepresentant eller en tilsvarende kvalifisert person, for å unngå fare.

ADVARSEL – Hold ventilasjonsåpningene i apparatets kabinett eller i den innebygde strukturen fri for hindringer, og sørg for at luft kan sirkulere. Det gjelder spesielt hvis apparatet er innfelt i en vegg.

ADVARSEL - Ikke bruk mekaniske enheter eller andre måter å fremskynde avrimingsprosessen på, utover det som anbefales av produsenten.

ADVARSEL - Unngå å skade kjølekretsen.

ADVARSEL - Ikke bruk elektriske apparater i apparatets matoppbevaringsrom, med mindre de er av en type som anbefales av produsenten.

ADVARSEL – Kjølemediet og isolasjonsblåsende gass er brennbart. Når du avhender apparatet må det kun gjøres hos en autorisert avfallsstasjon. Ikke eksponere den for flammer.

ADVARSEL – Kjølemediet til disse apparatene er R600a. Brennbare og eksplosive artikler bør ikke plasseres i eller i nærheten av skapet, for å unngå brann eller eksplosjon.

Kjølemiddel

Kjølekretsen i apparatet bruker kjøleisobuten (R600a). Det er en svært brennbar naturgass og er derfor farlig for miljøet. Når du

transporterer eller installerer apparatet, må du sørge for at ingen deler av kjølekretsen er skadet. Kjølevæsken (R600a) er brennbar.

Fare: risiko for brann

Hvis kjølekretsen blir skadet:

- ✓ Unngå å åpne flammer og antennelseskilder.
- ✓ Luft grundig ut rommet der apparatet er plassert. Det er farlig å endre spesifikasjonene eller modifisere dette produktet på noen måte.

Enhver skade på ledningen kan forårsake kortslutning, brann og/eller elektrisk støt.

Elektrisk sikkerhet

- Vi fraskriver oss ethvert ansvar for hendelser forårsaket av dårlig elektrisk installasjon.
- Strømledningen må ikke forlenges. Ikke bruk skjøteledning, adapter eller flerveis kontakt.
- Sørg for på at støpselet ikke er knust eller skadet. Et knust eller skadet støpsel kan overopphetes og forårsake brann.
- Sørg for at du får tilgang til hovedstøpselet til apparatet.
- Ikke dra i strømledningen.
- Sørg for at apparatet alltid er elektrisk jordnet.
- Hvis stikkontakten er løs må du ikke sette inn støpselet. Det medfører fare for elektrisk støt eller brann.
- Du må ikke bruke apparatet uten lampedekslet for innvendig lys.
- Kjøleren brukes kun med strømforsyning med enfaset vekselstrøm på 220~240 V / 50 Hz.
- Ikke forsøk å bytte ut en skadet strømkabel, kontakt

kundeservice.

- Stikkontakten må være lett tilgjengelig men utilgjengelig for barn. Kontakt din installatør dersom du er i tvil.

Daglig bruk

- Dette apparatet er kun beregnet for bruk med vin.
- Ikke oppbevar brennbar gass eller væske i apparatet. Det utgjør fare for eksplosjon.
- Ikke bruk noen elektriske apparater i apparatet (elektriske iskremmaskiner, mikser osv.).
- Trekk alltid støpselet ut av stikkontakten når du trekker ut støpselet, og ikke dra i kabelen.
- Ikke plasser varme gjenstander i nærheten av plastkomponentene til dette apparatet.
- Oppbevaringsanbefalingene fra apparatets produsent må følges nøye. Se relevante instruksjoner for oppbevaring.
- Hold brennende stearinlys lamper og andre gjenstander med åpen ild på avstand fra apparatet, slik at det ikke setter fyr på apparatet.
- Apparatet er ment for å oppbevare drikkevarer i en vanlig husholdning, som forklart i denne bruksanvisningen.
- Apparatet er tungt. Vær forsiktig når du flytter det. Hvis apparatet ditt er utstyrt med hjul, må du huske at disse kun er laget for å tilrettelegge for små bevegelser. Ikke flytt apparatet over lange avstander.
- Bruk aldri sokkelen, skuffer, dører osv. til å stå på eller som støtte.
- For å unngå at gjenstander faller ned og forårsaker skade eller skade på apparatet, må du ikke overbelaste dørstativene eller plassere mat inne i apparatet.

Forsiktig: rengjøring og service

- Før du utfører service, må du slå av strømmen og koble fra apparatet.
- Når du rengjør apparatet, må du ikke bruke metallgjenstander, dampsystemer, flyktige væsker, organiske løsemidler eller skurende stoffer.
- Rengjør aldri apparatets deler med brennbare væsker. Damp fra disse kan skape brannfare eller eksplosjon.
- Ikke bruk skarpe eller spisse gjenstander for å fjerne is. Bruk en plastskrape.

Viktig informasjon vedrørende installasjon

- Dette apparatet er kun beregnet for lagring av vin.
- Dette kjøleskapet er ikke egnet til å fryse matvarer.
- Det anbefales at vinkjølerens innvendige temperatur er på 12 °C.
- Hyllekonfigurasjonen som er fabrikkmontert er den mest energieffektive konfigurasjonen for kjøleskapene.
- Unngå å plassere apparatet i fuktige omgivelser.
- Plasser apparatet borte fra direkte sollys og varmekilder (komfyr, varmeapparat, radiator osv.). Direkte sollys kan påvirke akrylbelegget, og varmekilder kan øke strømforbruket. Ekstreme kalde eller varme omgivelsestemperaturer kan også føre til at apparatet ikke fungerer ordentlig.
- Koble vinkjøleren til et eget, jordet vegguttak. Den tredje pluggen (jording) må ikke under noen omstendigheter skjæres av eller fjernes fra strømledningen. Eventuelle spørsmål vedrørende strøm og/eller jording, må rettes til en sertifisert elektriker eller et autorisert produktservicesenter.

- For å sikre riktig elektrisk tilkobling, følges anbefalingene i denne bruksanvisningen.
- Pakk ut apparatet og kontroller visuelt at det ikke er skadet. Ikke koble til et skadet apparat. Informer forhandleren eller salgsstedet om eventuelle skader. Behold emballasjen i slike tilfeller.
- Det anbefales at apparatet får hvile i minst 24 timer før den elektriske strømforsyningen kobles til, slik at kompressorvæsketilførselen fungerer korrekt.
- Riktig luftsirkulasjon er nødvendig for å unngå overoppheting. Følg installasjonsanbefalingene for å sikre tilstrekkelig ventilasjon.
- For å unngå brannfare, må du hvis mulig sørge for at apparatet ikke er i kontakt med vegger eller varme elementer (kompressor, kondensator). Følg installasjonsanbefalingene.
- Apparatet bør ikke plasseres i nærheten av radiatorer, kokeplater eller gassplater.
- Kontroller at stikkontakter fortsatt er tilgjengelige når apparatet er installert.
- Når du plasserer apparatet må du forsikre deg om at strømledningen ikke er klemt fast eller skadet.

Strømsparing

For å begrense apparatets strømforbruk:

- ✓ Installer det på et passende sted (se «Installasjonsinstruksjoner»).
- ✓ La dørene stå åpne så kort tid som mulig.
- ✓ For å sikre at apparatet fungerer som det skal, rengjør kondensatoren regelmessig (se «Vedlikehold»).
- ✓ Inspiser dørpakningene regelmessig og sørg for at de fortsatt lukkes ordentlig. Kontakt ettersalgsservice hvis dette

ikke er tilfelle.

- ✓ Følgende kombinasjon av hyller anbefales for at kjøleskapet skal ha optimal energieffektivitet. Det er totalt fire hyller og en utstillingshylle.



- ✓ Apparatets termostat er elektronisk og lar deg stille inn temperaturen mellom 5 og 20 grader. For vinlagring anbefales det at du setter apparatet på 12 grader. Denne temperaturen kan tilpasses basert på hvilken type vin som lagres. Innstilling av temperatur over 12 grader reduserer apparatets energiforbruk. Innstilling av temperatur under 12 grader øker apparatets energiforbruk. Noen modeller lar deg stille inn forskjellige temperaturnivåer i samme kjøler. Apparatet sørger for at temperaturen opprettholdes så lenge det er i drift og brukes under normale forhold. Temperaturen inne i apparatet kan påvirkes av mange faktorer, slik som romtemperatur, eksponering for solen, antall åpninger av døren og antall flasker som lagres ... Små variasjoner i temperaturen er helt normalt.

Feilsøking

- Alt elektrisk arbeid skal utføres av en kvalifisert og tekniker.
- Apparatet bør repareres av et autorisert reparasjonssenter, og kun bruke produsentens originale reservedeler.

Apparatet er kun ment for hjemmebruk. Produsenten fraskriver seg ethvert ansvar ved annen bruk.



R600a

Sikkerhetsinstruksjoner

- Forsiktig – Ikke blokker ventilasjonsristene på apparatet. Sørg for at ventilasjonsåpningene i apparatets kabinett eller i den innebygde strukturen er fri for hindringer.
- Forsiktig – Ikke oppbevar eksplosive stoffer, som spraybokser som inneholder et antenkelig brennstoff i apparatet.
- Forsiktig – Ikke skade kjølekretsen i apparatet.
- Forsiktig – Kjøleenhetene bruker isobutan (R600a) og bør ikke plasseres i nærheten av tennkilder (for eksempel elektriske kontakter som er eksponert eller åpne kontakter som kan lukkes av kjølevæsken i tilfelle lekkasje). Kjølevæsketypen er spesifisert på strømskapets identifikasjonsplate.
- Forsiktig – Ikke bruk elektrisk utstyr i apparatets oppbevaringsrom, med mindre de er av en type som anbefales av produsenten.

Dette apparatet oppfyller kravene i alle gjeldende europeiske direktiver og deres endringer.



EPREL

Se den elektroniske EPREL-databasen for å finne ut mer om produktet ditt. Som definert i kommisjonens delegerede forordning (EU) 2019/2016, er all informasjon knyttet til dette kjøleapparatet tilgjengelig fra EPREL-basen (den europeiske produktbasen for energimerking). Denne databasen lar deg se informasjonen og den tekniske dokumentasjonen til ditt kjøleapparat. Du kan få tilgang til EPREL-databasen ved å skanne QR-koden på energietiketten til apparatet ditt, eller ved å gå direkte til: www.ec.europa.eu og søke etter referansen til kjøleapparatet ditt.

2. TEKNISKE DATA

Nedenfor er et eksempel på navneskiltet:

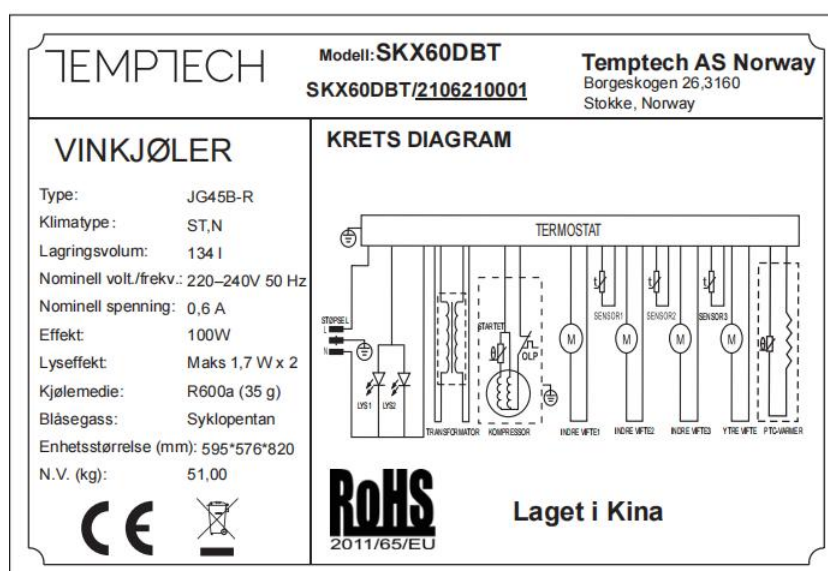

Navneskiltet som er festet på innsiden eller baksiden på apparatet (avhengig av modell) inneholder all informasjon som er spesifikk for apparatet ditt.

Vi anbefaler at du noterer serienummeret i denne bruksanvisningen før installasjon, slik at du kan referere til det senere (i tilfelle teknisk arbeid, forespørsel om hjelp osv.).



Når apparatet er installert og fylt opp er det ikke så lett å få tilgang til det.

FORSIKTIG: Ingen hjelp kan gis uten denne informasjonen.

3. INSTALLASJONSINSTRUKSJONER

Før du tar apparatet i bruk

- Ta av utvendig og innvendig pakningsmateriale.
- Før du kobler apparatet til strømkilden, må du la det stå rett opp og ned i omtrent 24 timer. Det reduserer faren for feil i kjølesystemet fra håndtering under transport.
- Rengjør den indre overflaten med lunkent vann og en myk klut.
- Når du avhender apparatet, må du velge et autorisert deponeringssted.
- Plasser vinkjøleren på et gulv som er solid nok til å støtte apparatet når det er fullstabelt. For å nivellere vinkjøleren, benyttes justeringsbenene nederst på vinkjøleren.
- Tilstrekkelig ventilasjon er nødvendig, ikke blokker det fremre luftuttaket.
- Ikke laget for plassering i kott eller kjeller.
- Apparatet er kun ment for innendørs bruk.
- Denne vinkjøleren er laget for å være frittstående eller inngå i en innebygd installasjon.
- Koble kjelleren til en enkelt stikkontakt, og la det være 30 mm mellomrom mellom baksiden av kjelleren og veggen. Vær nøye med å støtte den, slik at vinkjelleren din er perfekt i vater (bruk av vater anbefales). Dette forhindrer bevegelse på grunn av ustabilitet, forhindrer at den forårsaker støy og vibrasjoner, og sikrer at døren lukkes perfekt.
- Dette apparatet er kun beregnet for bruk med vin.
- Dette apparatet bruker brennbart kjølemedie. Skade derfor aldri kjølerøret under transporten.

Merk

- Oppbevar vin i lukkede flasker.
- Ikke overbelast skapet.
- Ikke åpne døren med mindre det er nødvendig.
- Ikke tildekk hyllene med aluminiumsfolie eller andre materialer, siden dette kan forhindre luftsirkulasjon.
- Dersom vinkjøleren står tom i lengre perioder, anbefales det at apparatet trekkes ut av stikkontakten og at du lar døren stå på gløtt etter nøye rengjøring, slik at luften kan sirkulere inne i skapet for å unngå mulig kondens, mugg eller lukt.

FORSIKTIG: Hold apparatet unna stoffer som kan forårsake antennelse.

Grenser for romtemperatur

Dette apparatet er laget for å fungere i omgivelsestemperaturer spesifisert av temperaturklassen merket på typeskiltet.

KLASSE	SYMBOL	OMGIVELSESTEMPERATUROMRÅDE (°C)
Utvidet temperert	SN	Fra +10 til +32
Temperert	N	Fra +16 til +32
Subtropisk	ST	Fra +16 til +38
Tropisk	T	Fra +16 til +43

Dette kjøleapparatet er beregnet på bruk ved omgivelsestemperaturer fra 16 °C til 32 °C

Tegninger for innbygging

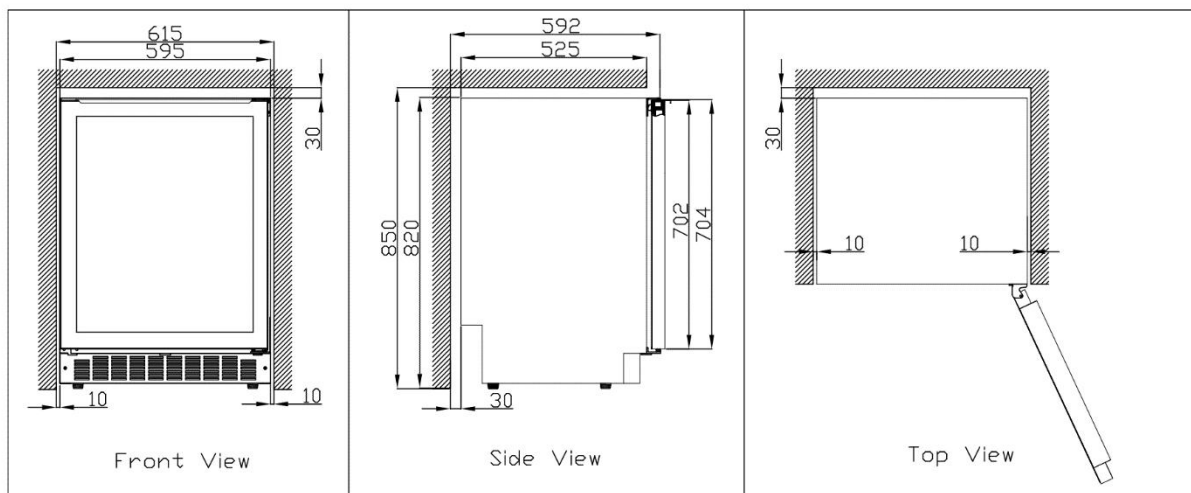

Snu dørveien

Døren kan endres fra venstre og høyre side. Ingen spesielle krav, hele døren åpnes fra venstre side. Se følgende veiledning hvis det er nødvendig å åpne fra høyre side.

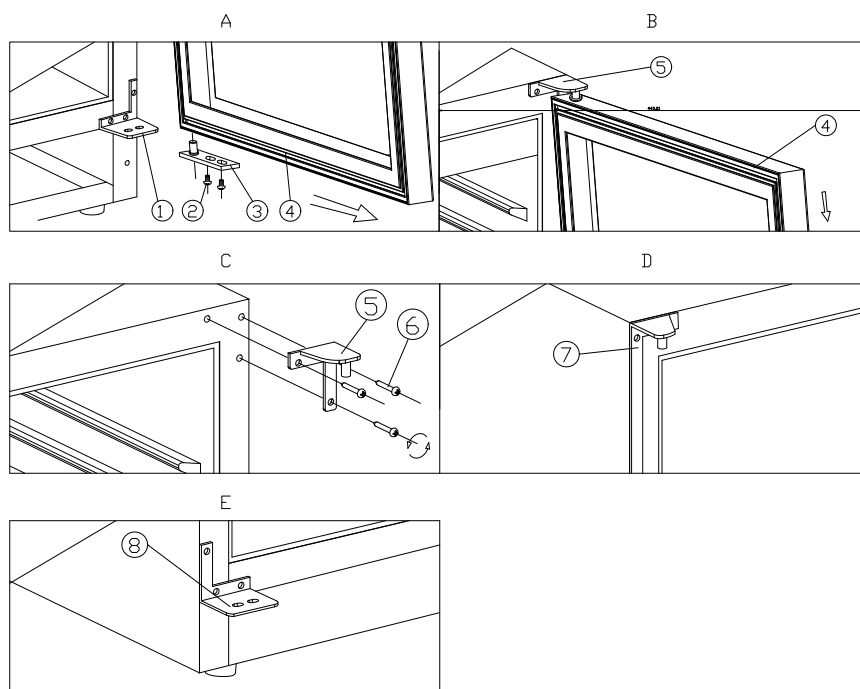

1. Nedre hengsel (høyre)

4. Dør

7. Topphengsel (venstre)

2. Skruer

5. Øvre hengsel (høyre)

8. Nedre hengsel (venstre)

3. Dørakse

6. Hengselskruer

5. Åpne døren til 90 grader, ta ut to skruer (2) fra den nedre døraksen (3), fjern døren (4) og døraksen (fig. A). Plasser døren (4) trygt (fig. A og B).
6. Ta ut tre hengselskruer (6) fra det øverste hengslet (høyre) (5) og fjern det samt det nedre hengslet (høyre) (fig. C).
7. Installer det ekstra topphengslet (venstre) (7) øverst til venstre på skapet med tre skruer (fig. D). Installer det nedre reservehengselet (venstre) (8) i henhold til prosedyren ovenfor (fig. E).
8. Åpne døren til 180 grader. Monter døren på samme måte som den ble fjernet og fest den slik at døren er sentrert.

4. BRUKSANVISNING

Det anbefales at du installerer apparatet **på et sted der omgivelsestemperaturen er mellom 16–32 °C**. Hvis omgivelsestemperaturen er over eller under anbefalte temperaturer, kan ytelsen til enheten bli påvirket og det er kanskje ikke mulig å oppnå temperatur mellom 5–20 °C eller 5–10 °C / 10–20 °C (avhengig av modell).



- **«KJØR»**

Strømindikator

- -knapp

For å slå apparatet på eller av.

Trykk og hold inne denne knappen i omtrent 3 sekunder.

- -knapp

Kontrollknapp for det indre lyset

- **Skjerm** 

Elektronisk skjerm for øvre kammer

- **Skjerm** 

Elektronisk skjerm for nedre kammer

- **Knapp** 

Temperaturinnstillingsknapp for øvre kammer

- **Knapp** 

Temperaturinnstillingsknapp for nedre kammer

Trykk på «» for å justere temperaturen i det øvre kammeret. Skjermen på det aktuelle kammeret begynner å blinke og hvert trykk på knappen endrer temperaturen med 1 °C. Når den laveste innstilte temperaturen på 5 °C er nådd, endres skjermen automatisk til den høyeste innstilte temperaturen på 10 °C. Når den er valgt blinker skjermen i ca. 5 sekunder før den viser gjeldende indre temperatur i kjøleren. Den angitte temperaturen kan vises når som helst ved å trykke og holde inne temperaturvalgknappene i 5 sekunder.

Trykk på «» for å angi temperaturen i det øvre kammeret. Skjermen på det aktuelle kammeret begynner å blinke og hvert trykk på knappen endrer temperaturen med 1 °C. Når den laveste innstilte temperaturen på 10°C er nådd, endres skjermen automatisk til den høyeste innstilte temperaturen på 20°C. Når den er valgt blinker skjermen i ca. 5 sekunder før den viser gjeldende indre temperatur i kjøleren. Den angitte temperaturen kan vises når som helst ved å trykke og holde inne temperaturvalgknappene i 5 sekunder.

Ved strømbrudd slettes alle tidligere valgte temperaturinnstillinger. Hvert kammer re-initialiseres til fabrikkinnstilt temperatur på 6 °C for det øvre kammeret og 12 °C for det nedre kammeret.

Når omgivelsestemperaturen er 25 °C og vinkjøleren ikke inneholder noen flasker, tar det omtrent 30 minutter å øke vinkjølerens temperatur fra 5 °C til 12 °C. Under samme omstendigheter tar det omtrent 30 minutter å senke vinkjølerens temperatur fra 12 °C til 5 °C. Jo mindre temperaturspennet er, desto mindre tid tar det. Innstillingstemperaturen for den øvre sonen bør være lavere enn innstillingstemperaturen for den nedre sonen

Funksjonsinstruksjoner

- **Temperaturalarm:**

Hvis den indre temperaturen er høyere enn 23 °C etter å ha kjørt 10 timer med strøm, vises «HI» på skjermen og summeren alarmerer kontinuerlig etter én time. Den informerer om at den indre temperaturen er for høy, vennligst kontroller årsaken. Hvis den indre temperaturen er lavere enn 0 °C, vises «LO» på skjermen og summeralarmen vil også høres.

- **Temperaturgjenkallingsfunksjon:**

Ved strømbrudd husker vinskabet de tidligere temperaturinnstillingene. Når strømmen er tilbake returnerer skapttemperaturen til samme innstillingstemperatur som før strømmen ble frakoblet.

Innvendig lys

For å redusere energiforbruket slår dette vinskabet automatisk av LED-lysene etter 10 minutter.

Hvis du vil at LED-lyset skal forbli på kontinuerlig, er det mulig. Vennligst trykk og hold inne -knappen i 5 sekunder og skjermen viser «LP». Etter 4 sekunder returnerer skjermen tilbake til det normale, og lyset forblir på til det slås av manuelt.

Hvis du vil gå tilbake og spare energi (anbefalt), trykker du på og holder inne -knappen i 5 sekunder og skjermen viser «LF». Etter 4 sekunder går skjermen tilbake til det normale, og lyset slås automatisk av etter 10 minutter.

5. UTSTYR

Klimakontrollsystemet

Ifølge råd fra spesialister er den ideelle temperaturen for oppbevaring av vin rundt 12 °C, innenfor en 10 til 14°C. Ikke forveksle dette med serveringstemperaturen, som varierer mellom 5 og 20 °C, avhengig av vinens spesifikke natur.

Det er spesielt viktig å unngå plutselige endringer i temperaturen. Dette apparatet er laget for ønofile av spesialister. I motsetning til et enkelt kjøleskap, hensynstas følsomheten til grand cru-viner for plutselige variasjoner i temperatur ved å sikre tett kontroll av en **konstant gjennomsnittstemperatur**.

Antivibrasjonssystemet

Kjølekompressoren er utstyrt med spesielle spjeld (støyblokker) mens det indre rommet er isolert fra kroppen med et tykt lag med polyuretanskum. Disse egenskapene forhindrer overføring av vibrasjoner til vinene dine.

Fuktighetssystemet

Dette apparatet er utstyrt med et brett (i henhold til modellen) som opprettholder riktig fuktighetsnivå. Hvis luftfuktigheten er for lav, fylles nivået i reservoaret opp til tre fjerdedeler av kapasiteten. Kontroller nivået fra tid til annen og tilsett vann hvis nødvendig. Sørg for at brettet alltid inneholder vann.

Avintage-merket er laget for ønofile av spesialister. Det hensyntar korkens følsomhet ovenfor et for lavt nivå av luftfuktighet. Dette er årsaken til at brettet bør plasseres på hyllen under viften i bunnen, for å gi minimal fuktighet. Sørg for å kontrollere vannstanden hvis du lagrer vin over lengre tid, og du ikke bruker apparatet utelukkende for å bringe viner til serveringstemperatur (med rask rotasjon av flasker).

Sørg for at brettet full av vann er helt stabilt for å unngå vannfall eller lekkasjer.

Anti-UV-systemet

Lys akselererer vinens aldring. I våre solide dørkjølere er vinene dine naturlig beskyttet, selvfølgelig under forutsetning av at døren ikke åpnes for ofte. Denne glassdørmodellen har blitt spesialbehandlet og filtrerer ut skadelige ultrafiolette stråler. Dermed sikres det at vinene dine er perfekt skjermet.

Avriming

Apparatet ditt er utstyrt med en automatisk avrimingssyklus. Når en avkjølingssyklus er ferdig, tines apparatets kjølte overflater automatisk. Tinevannet ledes inn i et fordampningsbrett for kondensat som er plassert på baksiden av apparatet nær kompressoren. Varmen som produseres av kompressoren fordamper deretter kondensatene som er samlet i brettet.

Hyller

- For å unngå skade på dørpakningen, må du sørge for at døren er helt åpen før du trekker ut hyllene for å legge inn eller ta ut flasker.
- For lettere tilgang til innholdet i hyllene, skyves hyllen ut omtrent en tredjedel av lengden. Hyllene er imidlertid utstyrt med stopp for å hindre at flaskene faller ut.
- For å fjerne eller plassere om på hyllene, skrås hyllen som angitt i diagrammet og skyves eller dras deretter etter behov.

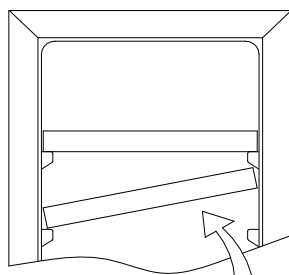

Fotskyvere

To fotskyvere følger med apparatet, slik at du enkelt kan flytte det når føttene er justert til maksimal høyde. Fotskyvere må monteres parallelt under føttene i henhold til plasseringen foran og bak.

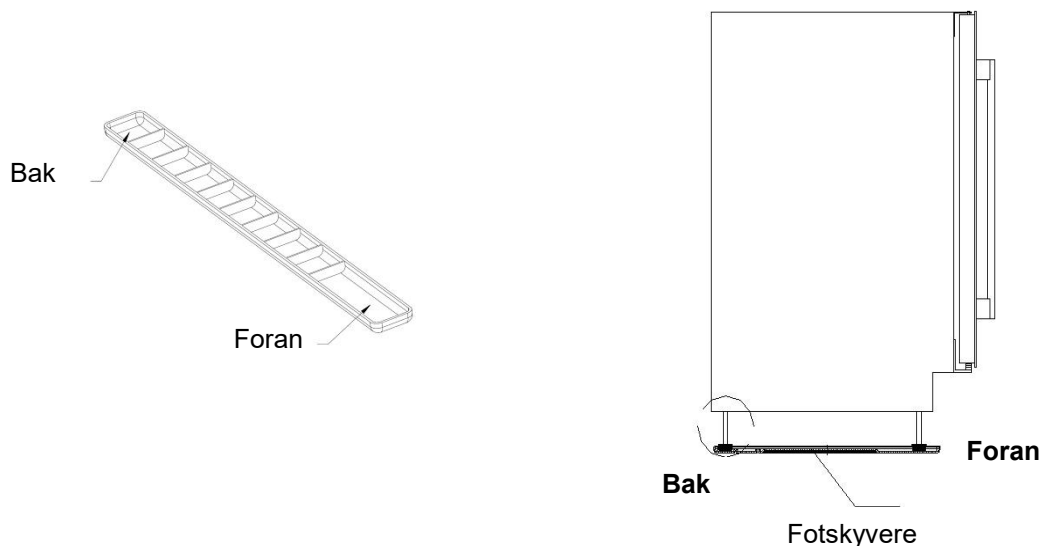

Forbedret sikkerhet

Siden denne serien av apparater er ment for oppbevaring av verdifulle gjenstander, har vi vært nøye med å velge kvalitetskomponenter og å utforme passende produksjonsteknikker for å sikre optimal sikkerhet under drift.

Montere håndtaket

Apparatet ditt har et håndtak i rustfritt stål. For å montere det, skru det til døren med skruene som følger med i henhold til diagrammet nedenfor, etter først å ha fjernet pakningen.

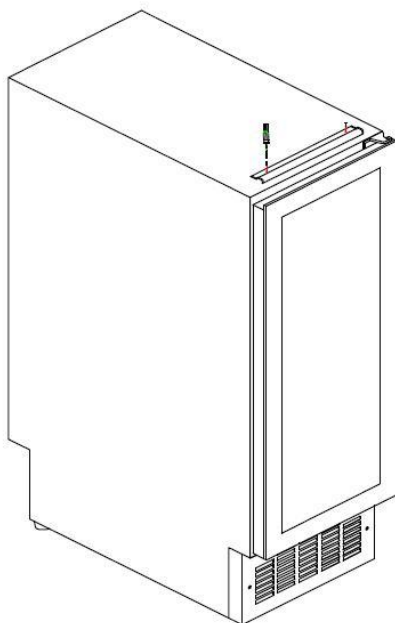

6. INNLASTING

Maksimal anbefalt mengde flasker er ment som retningslinjer og er kun veiledende. Det gir et raskt estimat av størrelsen på apparatet (tilsvarende kapasiteten til et kjøleskap uttrykt i liter).

De samsvarer med tester utført med en standardflaske: standard «75 cl lett Bordeaux»-flaskestandardene gjelder den geografiske opprinnelsen til hver flaskeform (Bordeaux, Burgund, Provence osv.) og en type (tradisjonell, tung, lett, fløyte osv.), hver med sin egen diameter og høyde.

I virkeligheten og i ekstreme tilfeller, kan du lagre flere flasker ved å stable samme type flaske uten å bruke hyller. En variert kjøler består imidlertid av et bredt utvalg av flasker, og det praktiske ved den daglige bruken av kjøleren begrenser kapasiteten. Du vil derfor sannsynligvis belaste apparatet litt mindre enn anbefalt maksimum.

Flasketyper:

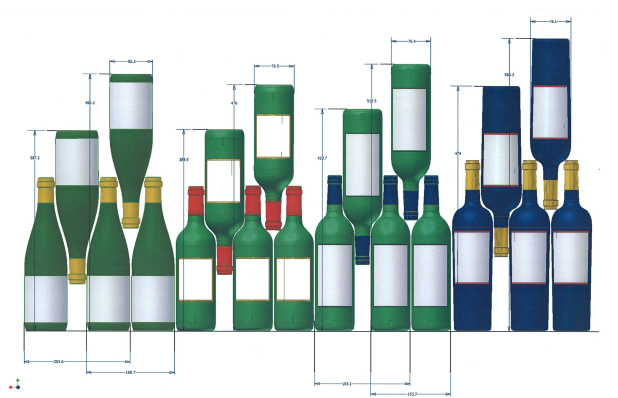

Her ser vi 4 typer 75 cl vinflasker: Burgundy- og Bordeaux-vinflasker i forskjellige dimensjoner. Det er mange andre i alle former og størrelser. Du vil se at lagringsforskjellene avhenger av flaskehøyder, diameter og vekslende posisjonsmetode.

Hvis en vinkjøler eksempelvis kun er lastet med vinflasker fra Burgundy, er det omtrent 30 % færre flasker enn det opprinnelige antallet beregnet for Bordeaux-flasker.

Blande typer

Topp-til-bunn nakke-til-nakke:

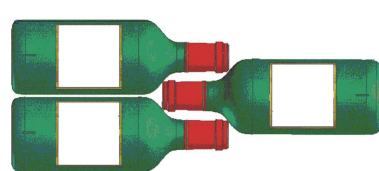

Merk forskjellen i dybde!

Topp-til-topp nakke mellom flaskekropper:

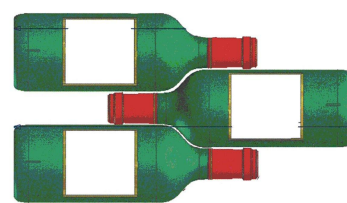

Økt innlasting.

Annonsert kapasitet

Den annonserte kapasiteten er den maksimale kapasiteten beregnet med et definert antall hyller, som varierer etter modell. Denne standarden er beregnet med 75 cl flasker av tradisjonell Bordeaux-type. Enhver annen type flaskestørrelse og tillegg av hyller reduserer lagringskapasiteten betraktelig. For referansen SKX60DBT er maksimal kapasitet beregnet med 3 hyller.

Eksempler på serveringstemperaturer

Meningene varierer, og omgivelsestemperaturen også, men mange er enige om følgende:

Prestisjetunge Bordeaux-viner – røde	16 – 17 °C
Prestisjetunge Burgundy-viner – røde	15 – 16 °C
Prestisjetunge tørre viner – hvite	14 – 16 °C
Lette, unge, fruktige rødfarger	11 – 12 °C
Provence-roséviner, Primeur-viner	10 – 12 °C
Tørre hvite og vin de pays-røde	10 – 12 °C
Vin de pays-hvite	8 – 10 °C
Champagne	7 – 8 °C
Søte viner	6 °C

7. STELL OG VEDLIKEHOLD

Før du rengjør apparatet (bør gjøres regelmessig), kobles det fra ved å ta ut støpselet eller ved å dra i sikringen på kretsen.

Før du bruker apparatet for første gang og regelmessig etter det, anbefaler vi at du rengjør innsiden og utsiden (front, side og topp) med varmt vann blandet med et skånsomt rengjøringsmiddel. Skyll med rent vann og la det tørke før du kobler til igjen. Ikke bruk løsemidler eller slipemidler.

Når apparatet slås på for første gang, kan det være en gjenværende lukt. I så fall, lar du apparatet stå tomt i noen timer ved lavest mulig temperatur. Kulden fjerner enhver lukt.

Ved strømbrudd

De fleste strømbrudd løses i løpet av kort tid. Et strømbrudd på 1 eller 2 timer vil ikke påvirke temperaturen i kjøleren. For å beskytte vinene dine under et strømbrudd, må du unngå å åpne døren så mye som mulig. Under svært lange strømbrudd må det tas nødvendige tiltak for å beskytte vinen.

- Hvis apparatet er frakoblet eller ved et strømbrudd, må du vente tre til fem minutter før du starter det igjen. Hvis du prøver å starte på nytt før dette tidspunktet, starter kompressoren på nytt først etter 3 til 5 minutter (hvis temperaturen krever det).
- Når du slår på for første gang eller etter en langvarig stans, er det mulig at det er de valgte temperaturene og de som vises ikke er de samme. Dette er vanlig. Det vil ta noen timer før de stabiliserer seg.

Ferier

- **Korte ferier:** la vinkjøleren være i drift i ferier på mindre enn tre uker.
- **Lange ferier:** hvis apparatet ikke skal brukes på flere måneder, fjerner du alle gjenstander og slår av apparatet. Rengjør og tørk interiøret grundig. For å forhindre lukt og muggvekst, lar du døren stå åpen litt: blokker den åpen hvis nødvendig.

Flytte vinkjøleren

- Fjern alle elementer.
- Tape fast alle løse gjenstander (hyller) inne i apparatet.
- Vri det justerbare benet til basen for å unngå skade.
- Tape igjen døren.
- Sørg for at apparatet forblir sikkert i oppreist posisjon under transport. Beskytt også utsiden av apparatet med et teppe eller lignende.

Energisparende tips

- Vinkjøleren skal plasseres i den kaldeste delen av rommet (men minst ved 16 °C), på god avstand fra alle apparater som produserer varme, og ikke i direkte sollys.
- Sørg for at enheten er tilstrekkelig ventilert. Dekk aldri til luftventiler.
- Åpne døren bare så lenge det er nødvendig.

8. VED SAMMENBRUDD

Til tross for den forsiktigheten vi utviser under produksjonen, kan et sammenbrudd aldri helt utelukkes. Før du kontakter forhandlerens ettersalgsavdeling, må du kontrollere at:

- Apparatet er riktig tilkoblet
- Det er ikke et pågående strømbrudd
- Sammenbruddet er ikke en av de som er beskrevet i tabellen på slutten av denne bruksanvisningen

VIKTIG: Hvis strømkabelen som følger med er skadet, må den byttes av produsenten, et servicesenter godkjent av merkevaren eller av forhandleren. I alle tilfeller må den byttes av kvalifisert personell for å unngå fare for skade.

HVIS DISSE KONTROLLENE IKKE VISER NOE, KONTAKTER DU FORHANDLERENS ETTERSALGSAVDELING.

FORSIKTIG!

Koble fra apparatet før du utfører vedlikeholds- eller reparasjonsarbeid.

9. RESERVEDELER

Estetiske og funksjonelle reservedeler er tilgjengelige for profesjonelle reparatører og sluttforbrukere i en minimumsperiode på 10 år fra datoen da den siste enheten i modellen ble levert til markedet.

10. FEILSØKING

Du kan enkelt løse mange vanlige problemer med vinkjølere, og spare deg for kostnadene ved en eventuell servicesamtale. Prøv forslagene nedenfor for å se om du kan løse problemet før du ringer serviceteknikeren.

PROBLEM	MULIG ÅRSAK
Vinkjøleren fungerer ikke	<ul style="list-style-type: none">• Ikke tilkoblet• Apparatet er slått av• Sikringen er gått eller ødelagt
Vinkjøleren er ikke kald nok	<ul style="list-style-type: none">• Kontroller temperaturkontrollinnstillingen• Det eksterne miljøet kan krevet en høyere innstilling• Døren har blitt åpnet for ofte• Døren er ikke helt lukket• Pakningen i døren forsegler ikke på riktig måte
Slås ofte av og på	<ul style="list-style-type: none">• Romtemperaturen er varmere enn normalt• Det er lagt inn en stort mengde innhold i vinkjøleren• Døren har blitt åpnet for ofte• Døren er ikke helt lukket• Temperaturinnstillingen er feil• Pakningen i døren forsegler ikke på riktig måte
Lyset fungerer ikke	<ul style="list-style-type: none">• Ikke tilkoblet• Sikringen er gått eller ødelagt• Pæren er brent ut, ta kontakt med kundeservice• Lysbryteren er «OFF»
Vibrasjoner	<ul style="list-style-type: none">• Kontroller at vinkjølerens er i vater
Det virker som vinkjøleren lager for mye lyd	<ul style="list-style-type: none">• Den raslende støyen kan komme fra flyten av kjølemediet, noe som er normalt• Når hver syklus slutter, kan du høre gurglelyder forårsaket av flyten av kjølemediet i vinkjøleren din• Sammentrekning og utvidelse av innerveggene kan forårsake spraking og knitrende lyder• Vinkjøleren er ikke i vater
Døren lukkes ikke ordentlig	<ul style="list-style-type: none">• Vinkjøleren er ikke i vater• Døren ble snudd, men monteringen ble ikke gjort på riktig måte• Pakningen er skitten• Hyllene er ute av stilling

Bytte lys

Dette apparatet består av lysdioder (LED-er). Denne diodetypen kan ikke endres av forbrukeren. Levetiden til disse LED-ene er normalt tilstrekkelig til at ingen endring kan gjøres. Hvis LED-ene til tross for all forsiktighet som ble tatt under produksjonen av vinkjøleren er defekte, bes du kontakte ettersalgsservice for eventuelle inngrep.

11. MILJØ

Dette apparatet er merket i henhold til det europeiske direktivet 2012/19/CE om avfall fra elektrisk og elektronisk utstyr (EE-avfall). Ved å sikre at produktet avhendes på riktig måte, bidrar du til å beskytte miljøet og menneskers helse mot de skadelige konsekvensene som kan oppstå hvis produktet kastes på feil måte.

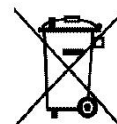

Symbolet på produktet eller på dokumentene som følger med produktet, den utkryssede søppelkassen, indikerer at dette apparatet ikke kan behandles som husholdningsavfall. I stedet skal det leveres til det aktuelle innsamlingsstedet for resirkulering av elektrisk og elektronisk utstyr, eller hvis du kjøper et tilsvarende produkt til forhandleren av det nye produktet.

Brukeren er ansvarlig for å ta apparatet til riktig innsamlingsstener ved slutten av levetiden. Selektiv og hensiktsmessig innsamling for resirkulering av brukte apparater samt avhending og destruksjon på en miljøvennlig måte, bidrar til å forhindre potensielle negative effekter på miljø og helse. Det oppmuntrer også til resirkulering av materialer som brukes til å lage produktet.

For mer detaljert informasjon om behandling, gjenvinning og resirkulering av dette produktet, bes du kontakte dine lokale myndigheter, din kommunale avfallstjeneste eller forhandleren der du kjøpte produktet.

12. ADVARSEL

Siden vi kontinuerlig forbedrer produktene våre til fordel for våre kunder, forbeholder vi oss retten til å endre tekniske egenskaper uten varsel.

Garantier for AVINTAGE-merkeprodukter tilbys eksklusivt av utvalgte forhandlere. Ingen del av disse instruksjonene kan betraktes som en tilleggsgaranti.

FRIO ENTREPRISE kan ikke holdes ansvarlig for feil eller tekniske eller redaksjonelle utelatelser i dette dokumentet.

Ikke-bindende dokument.

Innan användning, läs och följ säkerhetsreglerna och bruksanvisningarna i denna manual.

Först vill vi tacka dig för att du köpt en **AVINTAGE** produkt och hoppas att denna apparat lever upp till dina förväntningar.

Denna apparat gör att du kan ta fram dina flaskor i rumstemperatur eller få dem till brukstemperatur (beroende på flaskorna) tack vare dess breda inställningsområde.

1. ALLMÄNNA SÄKERHETSINSTRUKTIONER

Läs denna bruksanvisning noggrant innan du använder apparaten för första gången. Förvara den noggrant så att du kan hänvisa till den i framtiden om det skulle behövas. Följ dessa grundläggande försiktighetsåtgärder för att reducera risken för brand, elektrisk chock eller personskada när du använder apparaten.

Din apparat ska generellt sett underhållas av en kvalificerad fackman.

För din säkerhet och korrekt användning, läs denna bruksanvisning noggrant, inklusive dess tips och varningar innan du installerar och använder apparaten. För att undvika onödiga misstag och olyckor eller skador på apparaten är det viktigt att se till att alla som använder apparaten är väl förtrogna med dess funktion och säkerhetsfunktioner. Spara dessa instruktioner och se till att de finns sparade med apparaten om den flyttas eller säljs. Därmed kan alla som använder den under hela dess livstid få korrekt information om dess användning och säkerhetsanvisningar. Detta säkerställer optimal drift av apparaten.

För säkerheten för liv och egendom och för att undvika risk för skador, ska försiktighetsåtgärderna i dessa användarinstruktioner hållas nära eftersom tillverkaren inte är ansvarig för skador som orsakats av utelämnande.

Denna apparat är endast till för hushållsbruk och är avsedd för

förvaring av speciella dryckesprodukter vid en förvaringstemperatur som är högre än den i ett förvaringsfack för färska produkter. Under inga omständigheter är apparaten avsedd att hålla livsmedelsprodukter färska.

Se till att din spänningen på din elinstallation överensstämmer med den på apparatens märkskylt. Apparaten ska anslutas till ett godkänt, jordat system. Inkorrekt reparation eller anslutningar kan orsaka säkerhetsrisker. Är du osäker, ska du låta en fackman kontrollera din elinstallation.

Enheten ska vara korrekt ansluten till ett jordat uttag för ditt skydd. Klipp inte av eller ta bort jordledningen på den medföljande nätkabeln.

En elektrisk förlängningskabel ska inte användas av säkerhetsskäl.

Om din apparat är skadad (t.ex. en större stöt) eller lider skada (elstöt på grund av blixtnedslag, översvämning, brand), kan den vara farlig att använda. Dra ur stickkontakten och låt en godkänd professionell reparatör kontrollera apparaten.

För att undvika fara, ska en skadad nätkabel inte bytas ut av dig. Kontakta din återförsäljare, ett godkänt servicecenter eller en professionell reparatör.

Denna apparat ska placeras så att eluttaget är tillgängligt. Flytta inte apparaten när den är full. Du kan förvränga dess kropp så att den inte kan repareras. De elektriska delarna får inte vara direkt åtkomliga.

- ✓ Håll barn borta från apparaten.

- ✓ Apparaten ska inte användas utomhus.

Om vätska av misstag spills (trasig flaska, etc.) på elektriska

komponenter (motor, etc.), dra omedelbart ut stickkontakten.

För att förhindra risk för brand, elstöt eller skada, ska nätsladden, kontakten eller själva apparaten inte doppas i vatten eller någon annan vätska. Apparaten ska inte hanteras med våta händer.

Håll apparaten borta från värmekällor och direkt solljus.

Låt inte nätkabeln hänga från ett bord eller komma i kontakt med vassa kanter eller heta ytor.

Ta tag i stickkontakten och inte i nätkabeln för att koppla bort apparaten.

Säkerställ att området där din apparat placeras kan bära dess vikt när den är laddad (en 75 cl flaska väger cirka 1,3 kg). Ditt vinställ ska placeras på en plan yta. Om du måste placera den på en matta, ska ett stöd placeras under.

Se till att dörren är helt öppen när du drar ut hyllorna ur facket med skenor, för att förhindra skador på dörrlisten.

Säkerhet för barn och andra utsatta personer

- Apparaten får användas av barn som är äldre än åtta år och personer med nedsatt fysisk sensorisk och mental kapacitet, eller brist på erfarenhet och kunskap, om de hålls under uppsikt och har fått instruktioner om säker användning av apparaten och förstår riskerna.
- Rengöring och serviceåtgärder kan utföras av barn om de är äldre än 8 år och övervakas.
- Håll alla förpackningar borta från barn eftersom det finns risk för kvävning.
- Risk att barn blir instängda. Instängda barn och kvävning hör

inte till det förflutna. Skrotade eller övergivna apparater är fortfarande farliga, även om de "bara sitter i garaget några dagar".

- Ska apparaten kasseras, drar ut kontakten ur uttaget, klipp av anslutningskabeln (så nära apparaten som du kan) och ta bort dörren för att förhindra att barn som leker får en elektrisk stöt eller stänger in sig i den.
- Om apparaten, som har magnetiska lister på dörren, ska ersätta en äldre apparat med ett fjäderlås (spärr) på dörren eller locket, se till att göra fjäderlåset oanvändbart innan du kasserar den gamla apparaten. Detta förhindrar att det blir en dödsfälla för ett barn.
- Förvara apparaten och dess strömkabel utom räckhåll för barn under 8 år.
- Plocka bort dörren innan du kasserar din gamla vinkyl. Låta hyllorna sitta kvar så att barn inte på ett enkelt sätt kan klättra in.
- Barn måste hållas under uppsikt för att säkerställa att de inte leker med apparaten.
- Obs: Barn mellan tre och åtta år får ställa in och ta ut kylvaror.

Allmän säkerhet

WARNING - Apparaten är avsedd för användning i hushåll och liknande tillämpningar som t.ex:

- ✓ personalkök i butiker, på kontor och i andra arbetsmiljöer,
- ✓ bondgårdar och av gäster på hotell, motell och andra boendeformer,
- ✓ Omgivningar av typen bed and breakfast,
- ✓ Catering och liknande tillämpningar som inte är detaljhandel.

WARNING - Apparaten måste fästas i enlighet med anvisningarna,

för att undvika risker orsakade av apparatens obalans.

VARNING — Förvara inte explosiva ämnen som aerosolburkar med brandfarligt drivmedel i denna apparat, eftersom de kan läcka eller släppa ut vätskor.

VARNING - Om strömssladden skadas måste den omedelbart ersättas av tillverkaren, dess servicerepresentant eller andra med motsvarande kompetens för att undvika fara.

VARNING — Håll ventilationsöppningarna i apparatens hölje eller i den inbyggda strukturen fria från hinder och säkerställ att luften kan cirkulera, särskilt om apparaten är infälld i en vägg.

VARNING - Använd inte några mekaniska apparater eller andra sätt för att skynda på avfrostningsprocessen än de som rekommenderas av tillverkaren.

VARNING – skada inte kylkretsen.

VARNING - Använd inte elektriska apparater i apparatens utrymmen för livsmedelsförvaring, om de inte är av en typ som har rekommenderats av tillverkaren.

VARNING — Köldmediumet och isoleringsgasen är brandfarliga. När apparaten ska kasseras, gör det endast på en auktoriserad avfallsstation. Utsätt inte för lågor.

VARNING — Köldmediumet för dessa apparater är R600a, och brandfarliga och explosiva artiklar ska inte placeras i eller nära skåpet för att undvika brand eller explosion.

Kylvätska

Kylkretsen i apparaten använder köldmedium R600a (isobutan), som är en mycket brandfarlig naturgas och farlig för miljön. Vid transport eller installation av apparaten, säkerställ att inga delar av kylkretsen är skadade. Kylvätskan (R600a) är brandfarlig.

Varning: risk för brand

Skulle kretsen med köldmedium skadas:

- ✓ Undvik att öppna lågor och antändningskällor.
- ✓ Ventilera noggrant rummet där apparaten är placerad. Det är farligt att ändra specifikationerna eller modifiera produkten på något sätt.

Alla skador på strömkabeln kan orsaka kortslutning, brand och/eller elektrisk stöt.

Elsäkerhet

- Vi fransäger oss allt ansvar för incidenter orsakade av dålig elinstallation.
- Nätsladden får inte förlängas. Använd inte en förlängningskabel, adapter eller uttag med flera instick.
- Se till att stickkontakten inte är klämd eller skadad. En klämd eller skadad stickkontakt kan överhettas och orsaka brand.
- Se till att du kommer åt apparatens nätkontakt.
- Dra inte i kabeln.
- Säkerställ att apparaten alltid är elektriskt jordad.
- Om stickkontakten sitter lös ska den inte sättas i uttaget. Det finns risk för elektriska stötar eller brand.
- Apparaten ska inte användas utan invändig belysningslampa.
- Källaren används endast med strömförsörjning med enfas växelström på 220~240V/50Hz.

- Försök inte att byta ut en skadad strömkabel, utan kontakta kundservice.
- Eluttaget ska lätt åtkomlig men utom räckhåll för barn. Vid tveksamheter, kontakta din installationstekniker.

Daglig användning

- Apparaten är enbart avsedd för lagring av vin.
- Förvara inte lättantändlig gas eller vätskor i apparaten. Det finns risk för explosion.
- Inga elektriska apparater ska användas i apparaten (elektriska glassmaskiner, mixer etc.).
- Dra alltid ut kontakten ur eluttaget och dra inte i sladden när du drar ur stickkontakten.
- Inga varma föremål ska placeras nära plastkomponenterna för denna apparat.
- Rekommendationerna från tillverkaren för förvaring av apparaten ska följas strikt. Se relevanta instruktioner för förvaring.
- Håll lampor med brinnande stearinljus och andra föremål med öppen låga borta från apparaten så att den inte tänds i brand.
- Enligt beskrivningen i denna bruksanvisning är apparaten avsedd för att förvara drycker i vanliga hushåll.
- Apparaten är tung. Försiktighet när apparaten flyttas. Om din apparat är utrustad med länkhjul, ska du ha i åtanke att dessa endast är utformade för att underlätta mindre rörelser. Flytta inte apparaten över långa avstånd.
- Använd aldrig basen, lådorna, dörrarna etc. till att stå på eller som stöd.
- För att undvika att föremål faller och orsakar personskador eller skador på apparaten, ska dörrfacken inte överbelastas eller

stoppa livsmedel i apparaten.

Försiktighet: rengöring och service

- Innan du utför service, ska strömförsörjningen stängas av och apparaten kopplas bort.
- Vid apparaten rengörs, ska metallföremål, ångsystem, flyktiga vätskor, organiska lösningsmedel eller slipande ämnen inte användas.
- Apparatens delar ska inte rengöras med brandfarliga vätskor. Ångorna kan skapa brandrisk eller explosion.
- Använd inte vassa eller spetsiga föremål för att hacka bort is. Använd en plastskrapa.

Viktig information om installation

- Den är avsedd att användas uteslutande för förvaring av vin.
- Denna kylapparat är inte lämplig för att frysa livsmedel.
- Vinkylaren rekommenderas sättas vid 12 °C.
- Hyllornas placering vid leverans är den mest energieffektiva placeringen i kylskåpet.
- Undvik att placera enheten i fuktiga områden.
- Placera apparaten borta från direkt solljus och värmekällor (spis, värmare, element etc.). Direkt solljus kan påverka akrylbeläggningen och värmekällor kan öka elförbrukningen. Extremt kalla eller varma omgivningstemperaturer kan också leda till att apparaterna inte fungerar som de ska.
- Anslut vinkylaren till ett exklusivt, korrekt installerat jordat vägguttag. Du får inte under några omständigheter skära eller ta bort det tredje (jordade) stiftet från strömsladden. Frågor angående ström och/eller jordning ska riktas till en certifierad elektriker eller ett auktoriserat produktservicecenter.

- Följ rekommendationerna i denna bruksanvisning för att säkerställa korrekt elektrisk anslutning.
- Packa upp apparaten och kontrollera visuellt att den inte är skadad. En skadad apparat ska inte anslutas. Informera återförsäljaren eller försäljningsstället om eventuella skador. Behåll i så fall förpackningen.
- Det rekommenderas att apparaten får sätta sig i minst 24 timmar innan den elektriska strömförsörjningen ansluts, så att tillförseln av vätska till kompressorn blir korrekt.
- Korrekt luftcirkulation är nödvändigt för att undvika överhettning. För att säkerställa tillräcklig ventilation, följ rekommendationerna för installation.
- För att undvika brandrisk, om möjligt, säkerställ att apparaten inte kommer i kontakt med väggar eller med något hett element (kompressor, kondensator). Följ rekommendationerna för installation.
- Apparaten ska inte placeras nära värmeelement, kokplattor eller gasolkök.
- Kontrollera att eluttag förblir åtkomliga när apparaten är installerad.
- Var försiktig när du placerar apparaten så att strömsladden inte hamnar i kläm eller skadas.

Energibesparing

När du vill begränsa strömförbrukningen för din apparat:

- ✓ Installera den på lämplig plats (se "Installationsinstruktioner").
- ✓ Lämna dörrarna öppna så kort tid som möjligt.
- ✓ För att säkerställa att apparaten fungerar som den ska, rengör kondensorn regelbundet (se "Underhåll").
- ✓ Inspektera dörrrens lister regelbundet och se till att de

fortfarande stängs ordentligt. Om så inte är fallet, kontakta kundservice.

- ✓ Följande kombination av hyllor rekommenderas för att energieffektiviteten i kylskåpet ska bli så bra som möjligt. Det finns totalt fyra hyllor och en display hylla.



- ✓ Apparatsens termostat är elektronisk och låter dig ställa in temperaturen mellan 5 och 20 grader. Vid vinförvaring rekommenderas att du ställer in apparaten på 12 grader. Temperaturen kan anpassas efter vilken typ av vin som lagras. Ställer du in temperaturen över 12 grader reduceras apparatsens energiförbrukning. Ställer du in temperaturen under 12 grader ökar apparatsens energiförbrukning. Vissa modeller låter dig ställa in olika nivåer på temperaturen i samma källare. Apparaten säkerställer att temperaturen behålls så länge den är i drift och används under normala förhållanden. Temperaturen inuti apparaten kan påverkas av ett antal faktorer: rumstemperatur, exponering för solen, antalet öppningar av dörren och antalet flaskor som förvaras... Små

förändringar i temperaturen är helt normalt.

Felsökning

- Allt elektriskt arbete ska utföras av en kvalificerad och kompetent tekniker.
- Apparaten ska repareras av ett ackrediterat reparationscenter med endast tillverkarens originalreservdelar.

Apparaten är endast avsedd för hemmabruk. Tillverkaren fransäger sig allt ansvar vid annan form av användning.



R600a

Säkerhetsinstruktioner

- Försiktighet — Ventilationsgallren på apparaten får inte blockeras. Ventilationsöppningar i apparatens hölje eller i strukturen för inbyggnad ska hållas fri från hinder.
- Försiktighet — Explosiva ämnen, som aerosolburkar som innehåller ett brandfarligt drivmedel ska inte förvaras i apparaten.
- Försiktighet — Apparatens kylkrets får inte skadas.
- Försiktighet — Kylaggregaten använder isobutan (R600a), och ska inte placeras nära antändningskällor (till exempel elektriska kontakter som är exponerade eller öppna kontakter som kan stängas av kylvätskan i händelse av läckage). Typen av kylvätska anges på elskåpets typskylt.
- Försiktighet — Elektrisk utrustning ska inte användas i apparatens fack, såvida de inte är av den typ som rekommenderas av tillverkaren.

Apparaten uppfyller kraven i alla tillämpliga europeiska direktiv och deras tillägg.



EPREL

För att ta reda på mer om produkten, konsultera EPREL-databas online. Enligt definitionen i kommissionens delegerade förordning (EU) 2019/2016, är all information relaterad till denna kylapparat tillgänglig på EPREL-basen (Europeisk databas för energimärkta produkter). Denna databas gör det möjligt för dig att konsultera informationen och den tekniska dokumentationen för din kylapparat. Du kan komma åt EPREL-databasen genom att skanna QR-koden på din apparats energietikett eller genom att gå direkt till: www.ec.europa.eu och söka efter referensen för ditt kylskåp.

2. TEKNISKA DATA

Nedan är ett exempel på namnskylden:

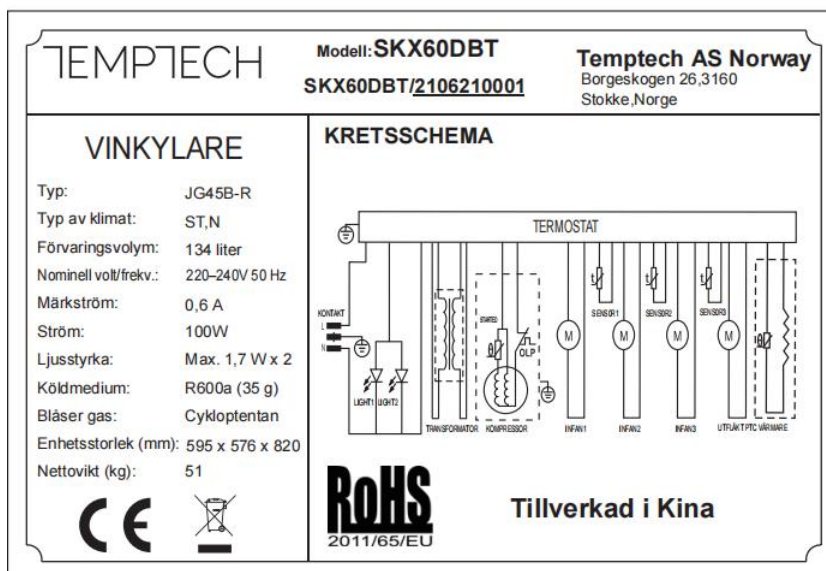

Namnskylden fäst på insidan eller baksidan av apparaten (beroende på modell) innehåller all information som är specifik för din apparat.

Vi rekommenderar att du noterar serienumret i denna broschyr innan installationen, så att du kan gå tillbaka till den senare (tekniskt arbete, begäran om hjälp, etc.).



När apparaten väl är installerad och laddad är det inte så lätt längre att komma åt den.

FÖRSIKTIGHET: ingen hjälp kan ges utan denna information.

3. INSTALLATIONSANVISNINGAR

Innan apparaten tas i bruk

- Ta bort den yttre och inre förpackningen.
- Innan du ansluter apparaten till strömkällan, låt den stå upprätt i cirka 24 timmar. Detta reducerar risken för fel i kylsystemet på grund av hantering under transport.
- Rengör den inre ytan med ljummet vatten och en mjuk trasa.
- När apparaten ska kasseras, välj en auktoriserad avfallsanläggning.
- Placera vinkylan på ett golv som är tillräckligt starkt för att stödja den när den är fullt laddad. För att nivellera vinkylaren, ska det främre utjämningsbenet justeras längst ner på vinkylaren.
- Tillräcklig ventilation krävs. Blockera inte det främre luftutloppet till den.
- Inte avsedd för placering i källare.
- Apparaten är avsedd för inomhusbruk.
- Denna vinkällare är designad för fristående eller inbyggd installation.
- Anslut källaren till ett enda uttag, och lämna ett 30 mm mellanrum mellan baksidan av källaren och väggen. Var noga med att stödja den, så att vinkällaren är perfekt plant (användning av vattenpass rekommenderas). Detta kommer att förhindra alla rörelser vid instabilitet, buller och vibrationer, och kommer att säkerställa att dörren tätar perfekt.
- Apparaten är enbart avsedd för lagring av vin.
- Denna apparat använder brännbart köldmedium. Därför får kylröret aldrig komma till skada under transporten.

Observera

- Förvara vin i slutna flaskor.
- Överbelasta inte skåpet.
- Öppna inte dörren om det inte är nödvändigt.
- Täck inte över hyllorna med aluminiumfolie eller liknande material som kan förhindra luftcirkulationen.
- Om vinkylaren lämnas tom under längre tidsperioder föreslår vi att den kopplas bort. Utför sedan noggrann rengöring och lämna dörren på glänt för att låta luft cirkulera inuti skåpet för att undvika eventuell kondens, mögel eller lukt.

FÖRSIKTIGHET: håll apparaten borta från ämnen som kan orsaka antändning.

Gränser för omgivande rumstemperatur

Denna apparat är konstruerad för att fungera i omgivningstemperaturer som specificeras av dess temperaturklass märkt på typskylten.

KLASS	SYMBOL	OMGIVNINGSTEMPERATURENS INTERVALL (° C)
Utökat tempererat klimat	SN	Från +10 till +32
Tempererat klimat	N	Från +16 till +32
Subtropiskt	ST	Från +16 till +38
Tropiskt	T	Från +16 till +43

Kylapparaten är avsedd för användning i omgivningstemperaturer från 16 °C till 32 °C

Inbyggda installationsritningar

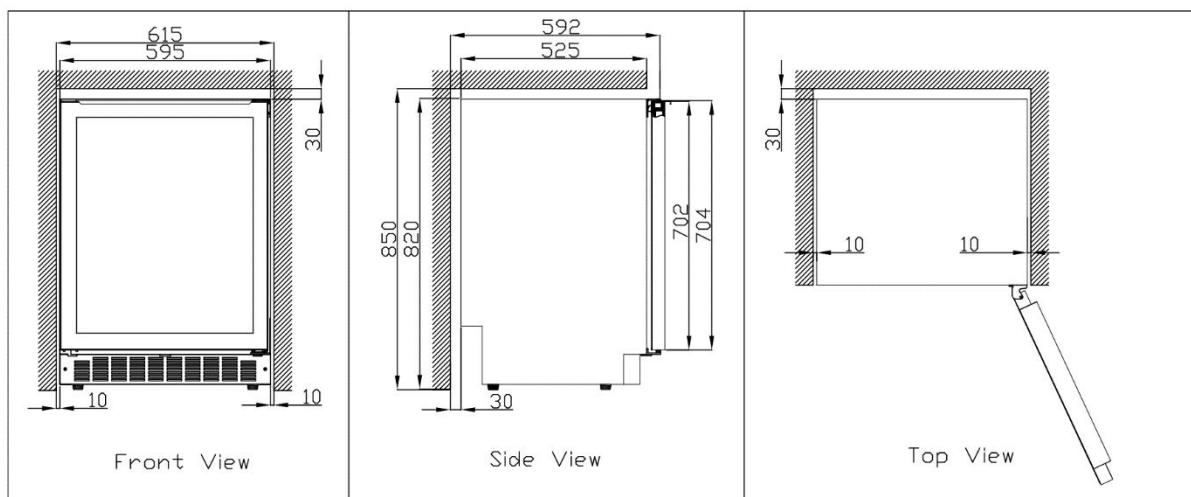

Omhängning av dörr

Dörren kan ändras från vänster och höger sida. Inga speciella krav, dörren öppnas från vänster sida. Om dörren ska öppnas från höger sida, se följande riktning.

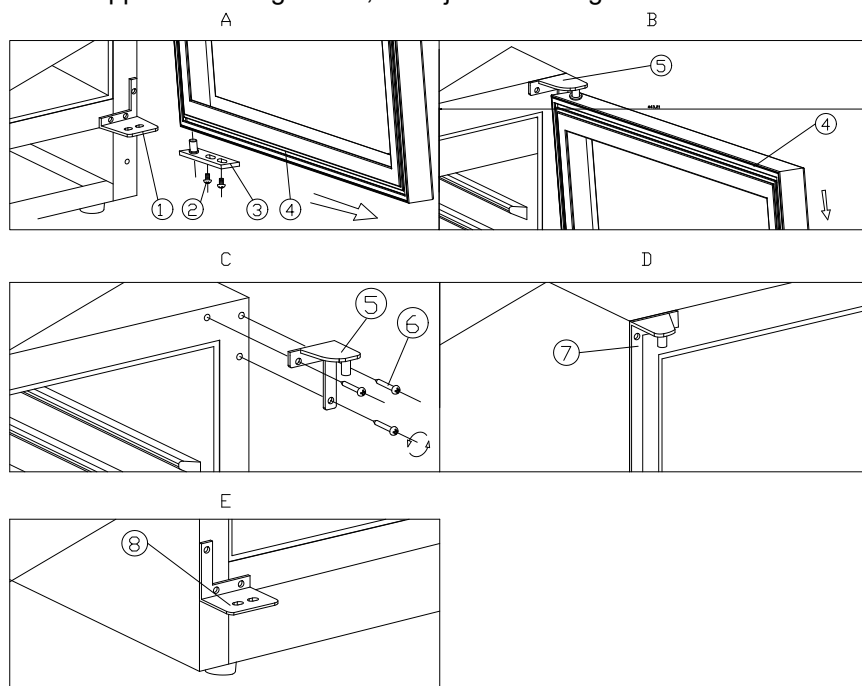

1. Nedre gångjärn (höger)

4. Dörr

7. Övre gångjärn (vänster)

2. Skruvar

5. Övre gångjärn (höger)

8. Nedre gångjärn (vänster)

3. Dörraxel

6. Skruvar till gångjärn

- Öppna dörren till 90 grader, ta ut två skruvar (2) från den nedre dörraxeln (3), plocka bort dörren (4) och dörraxeln (Figur A). Placera dörren (4) säkert (Figur A och B).
- Ta ut tre skruvar från (6) det övre gångjärnet (höger) (5) och ta bort det samt det nedre gångjärnet (höger) (Figur C).
- Montera reservgångjärnet (vänster) (7) på det övre vänstra hörnet av skåpet med tre skruvar (Figur D). Montera reservgångjärnet (vänster) (8) enligt ovanstående procedur (Figur E).
- Dörren öppnas till 180 grader. Montera dörren på samma sätt som den togs bort och fixera den så att dörren är i linje.

4. ANVÄNDNINGSSANVISNINGAR

Det rekommenderas att apparaten installeras på **en plats där omgivningstemperaturen är mellan 16-32 °C**. Om omgivningstemperaturen är över eller under rekommenderade temperaturer, kan enhetens prestanda påverkas och det kanske inte är möjligt att uppnå en temperatur på mellan 5-20 °C eller 5-10 °C/10-20 °C (beroende på modell).



- **“KÖR”**
Strömindikator

-  **knapp**
För att slå på eller stänga av apparaten.
Håll denna knapp nedtryckt i cirka 3 sekunder.

-  **knapp**
Kontrollknapp för inre belysning

- **Display** 
Övre kammarens elektroniska display

- **Display** 
Elektronisk display i nedre kammaren

-  **Knapp**
Knapp för inställning av temperaturen för övre kammaren

-  **Knapp**
Knapp för inställning av temperaturen för nedre kammaren

Tryck  för att justera temperaturen i den övre kammaren. Displayen för den relevanta kammaren börjar blinka och varje tryckning på knappen ändrar temperaturen med 1 °C. När den lägsta inställda temperaturen på 5 °C har uppnåtts ändras displayen automatiskt till den högsta inställda temperaturen på 10 °C. När den har valts kommer displayen att blinka i cirka 5 sekunder innan den aktuella interna temperaturen i källaren visas. Den inställda temperaturen kan visas när som helst genom att trycka och hålla ned knapparna för val av temperatur i 5 sekunder.

Tryck  för att ställa in temperaturen i den övre kammaren. Displayen för den relevanta kammaren börjar blinka och varje tryckning på knappen ändrar temperaturen med 1 °C. När den lägsta inställda temperaturen på 10 °C har uppnåtts ändras displayen automatiskt till den högsta inställda temperaturen på 20 °C. När den har valts kommer displayen att blinka i cirka 5 sekunder innan den aktuella interna temperaturen i källaren visas. Den inställda temperaturen kan visas när som helst genom att trycka och hålla ned knapparna för val av temperatur i 5 sekunder.

I händelse av ett strömavbrott raderas alla tidigare valda temperaturinställningar och varje kammare

initieras till den fabriksinställda temperaturen på 6 °C för den övre kammaren och 12 °C för den nedre kammaren.

När omgivningstemperaturen är 25 °C och vinkylaren inte har någon flaska, tar det cirka 30 minuter att höja vinkylarens temperatur från 5 °C till 12 °C. Under samma omständigheter tar det cirka 30 minuter att sänka vinkylarens temperatur från 12 °C till 5 °C. Ju mindre temperaturintervallet är, desto kortare tid tar det. Inställningstemperaturen för den övre zonen bör vara lägre än inställningstemperaturen för den nedre zonen

Funktionsinstruktion

- **Temperurlarm:**

Om den inre temperaturen är högre än 23 °C efter att ha körts i 10 timmar med ström, visas "HI" i panel på displayen och summern larmar efter en timme kontinuerligt. Den informerar om att den inre temperaturen är för hög, kontrollera orsaken. Om den inre temperaturen är lägre än 0 °C, visas "LO" på displayen, och summerlarmet kommer också att ljuda.

- **Temperaturens minnesfunktion:**

I händelse av ett strömavbrott kommer vinskåpet att minnas de tidigare inställningarna för temperaturen och när strömmen återställs går skåpets temperatur tillbaka till samma inställningstemperatur som vid strömavstängning.

Intern belysning

När man vill minska energiförbrukningen stänger vinskåpet automatiskt av LED-lamporna efter 10 minuter.

Om du vill att LED-lampan ska vara tänd kontinuerligt är detta möjligt. Håll  knappen nedtryckt i 5 sekunder och displayen visar "LP". Efter 4 sekunder återgår displayen till det normala, och lampan förblir tänd tills den stängs av manuellt.

Om du vill gå tillbaka och spara energi (rekommenderas), håll  knappen nedtryckt i 5 sekunder, och displayen visar "LF". Efter 4 sekunder återgår displayen till det normala och lampan släcks automatiskt efter 10 minuter.

5. UTRUSTNING

Klimatkontrollsystemet

Enligt råd från specialister är den idealiska temperaturen för förvaring av vin runt 12 °C, inom en gräns på 10 till 14 °C. Förväxla inte detta med serveringstemperatur, som varierar mellan 5 och 20 °C, beroende på vinets specifika karaktär.

Det är särskilt viktigt att undvika plötsliga temperaturförändringar. Designad av specialister för vinälskare tar denna apparat, till skillnad från ett enkelt kylskåp, hänsyn till Grand Cru-vinernas känslighet för plötsliga variationer i temperaturen genom att säkerställa noggrann kontroll av en **konstant genomsnittlig temperatur**.

Antivibrationssystemet

Kylarens kompressor är utrustad med speciella spjäll (vibrationsdämpare) och det inre utrymmet är isolerat från kroppen av ett tjockt lager av polyuretanskum. Dessa egenskaper förhindrar överföring av vibrationer till dina viner.

Befuktningssystemet

Apparaten är försedd med en bricka (enligt modell) som upprätthåller fuktighetsnivå. Om luftfuktigheten är för låg, fyll på behållaren till tre fjärdedelars nivå av dess kapacitet. Kontrollera nivån från och till och tillsätt vatten vid behov. Säkerställ att brickan alltid innehåller vatten.

Varumärket Avintage har designats av specialister för vinälskare och har tagit hänsyn till korkars känslighet för en för låg nivå av omgivande luftfuktighet. Det är därför brickan bör placeras på hyllan under fläkten som är placerad i botten, för att ge minimal luftfuktighet. Kontrollera vattennivån om du förvarar vin under en längre period och du inte använder apparaten enbart för att få viner upp till servicetemperatur (med en snabb rotation av flaskorna).

Se till att brickan full med vatten är helt stabil för att undvika att vatten spills eller läcker.

Anti UV-systemet

Ljus påskyndar åldrandet av vin. I våra gedigna källardörrar är dina viner naturligt skyddade, under förutsättning att dörren inte öppnas för ofta. Denna modell av glassdörr har specialbehandlats och filtrerar bort skadliga ultraviolettera strålar. Detta säkerställer att dina viner är perfekt skyddade.

Avfrostning

Apparaten är utrustad med en automatisk avfrostningscykel. När en kylningscykel avslutas, avfrostas apparatens kylda ytor automatiskt. Vatten från avfrostningen leds in i ett tråg för avdunstning av kondensat som är placerad på baksidan av apparaten nära kompressorn. Värmen som produceras av kompressorn förångar sedan kondensat som samlats i tråget.

Hyllor

- För att förebygga skador på dörrlistor, ska det säkerställas att dörren är helt öppen innan du drar ut hyllorna för att lägga till eller plockar bort flaskor.
- För enklare åtkomst till innehållet i hyllorna, skjut ut hyllan ungefär en tredjedel av vägen. Hyllorna är dock försedda med ett stopp för att förhindra att flaskorna faller ut.
- För att ta bort eller flytta hyllorna, luta hyllan enligt diagrammet och tryck eller dra sedan efter behov.

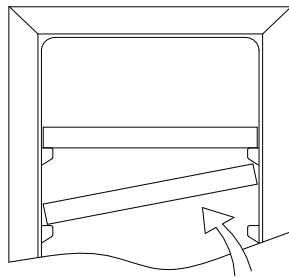

Glidfötter

Två glidfötter medföljer apparaten, så att du enkelt kan flytta den när dina fötter är justerade till maximal höjd. Glidfötterna ska installeras parallellt under fötterna i enlighet med placeringen för fram- och baksidan.

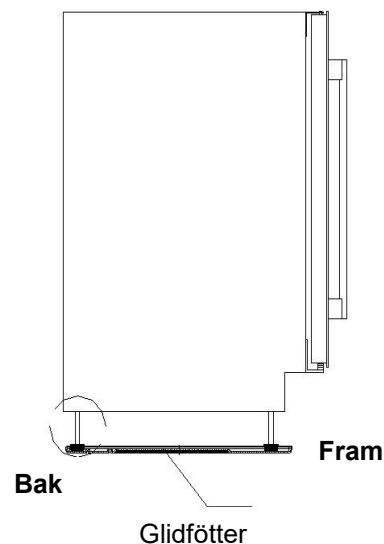
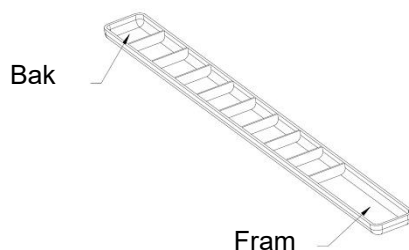

Förbättrad säkerhet

Med tanke på att detta sortiment av apparater är avsett för förvaring av värdesaker, har vi varit noga med att välja kvalitetskomponenter och utformat lämpliga tillverkningstekniker för att säkerställa optimal säkerhet i drift.

Montering av handtaget

Din apparat har ett handtag i rostfritt stål. För montering enligt diagrammet nedan, skruva helt enkelt fast den på dörren med de medföljande skruvarna efter att först ha tagit bort tätningen.

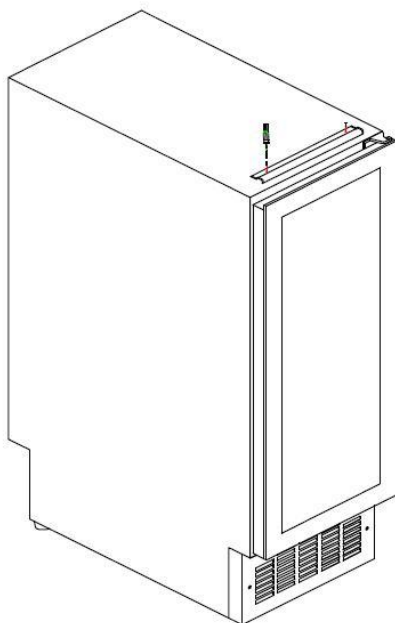

6. LADDNING

Det maximalt rekommenderade antal flaskor ges som riktlinjer och är endast vägledande. De ger en snabb uppskattning av apparatens storlek (liktande kapaciteten hos ett kylskåp uttryckt i liter).

De motsvarar tester utförda med en standardflaska. Standardflaskan "75 cl lätt Bordeaux" -standarder tillämpar det geografiska ursprunget för varje flaskform (Bordeaux, Bourgogne, Provence, etc.) och en typ (traditionell, tung, lätt, spårig, etc.), var och en med sin egen diameter och höjd.

I verkligheten och i vissa extrema fall skulle du kunna förvara fler flaskor genom att stapla samma typ av flaskor utan att använda hyllor, men en varierad vinkällare omfattar ett brett utbud av flaskor och den praktiska sidan av den dagliga hanteringen av vinkällaren begränsar dess kapacitet. Du kommer därför troligen att fylla på apparaten lite mindre än det rekommenderade max.

Typer av flaskor:

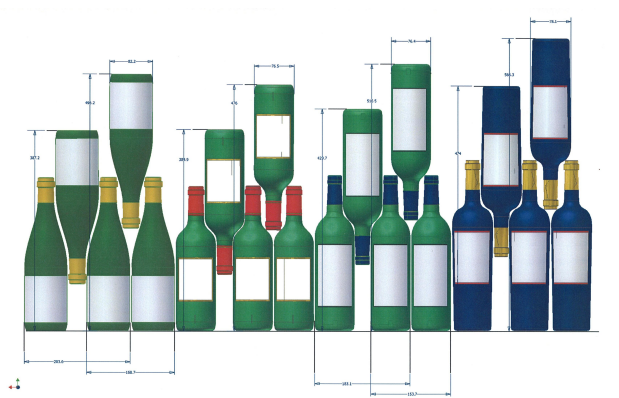

Här ser vi 4 sorters 75 cl vinflaskor: Vinflaskor från Bourgogne och Bordeaux regionen av olika dimensioner. Det finns många andra i alla former och storlekar. Du kommer att notera skillnaderna i förvaring beroende på flaskors höjd, diametrar och alternativa metoder för placering.

Till exempel, om en vinkällare endast fylls på med vinflaskor från Bourgogne, kommer det att finnas cirka 30 % färre flaskor än den ursprungliga mängden beräknad för Bordeaux-flaskor.

Korsande typer

Topp till botten hals mot hals:

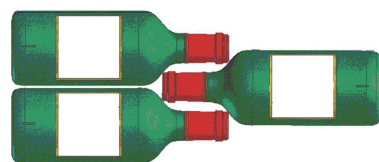

Notera skillnaden i djupet!

Topp-till-botten-hals mellan flaskkropparna:

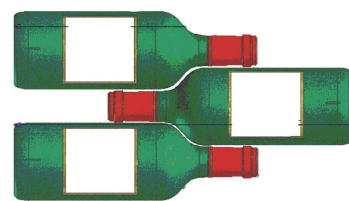

Ökad laddning.

Aviserad kapacitet

Den aviserade kapaciteten är den maximala kapaciteten beräknad med ett bestämt antal hyllplan, som varierar beroende på flaskmodell. Denna standard är beräknad med 75 cl-flaskor av traditionell Bordeaux-typ. Varje annan typ av flaskstorlek och tillägg av hyllor minskar lagringskapaciteten avsevärt. För referensen SKX60DBT har den maximala kapaciteten beräknats med 3 hyllplan.

Exempel på serveringstemperaturer

Åsikterna varierar, och även vad gäller omgivningstemperaturen, men många är överens om följande:

Prestigefyllda Bordeauxviner – Röda	16 – 17 °C
Prestigefyllda Bourgogneviner – Röda	15 – 16 °C
Prestigefyllda torra vita årgångar	14 – 16 °C
Ljusa, unga, fruktiga röda viner	11 – 12 °C
Provence roséer, primeur viner	10 – 12 °C
Torra vita och Vin de pays röda	10 – 12 °C
Vin de pays vita	8 – 10 °C
Champagner	7 – 8 °C
Söta viner	6 °C

7. SKÖTSEL OCH UNDERHÅLL

Innan du rengör apparaten (något som bör göras regelbundet), koppla bort den genom att dra ur stickkontakten eller säkringen på kretsen.

Innan du använder apparaten för första gången och regelbundet efter det, rekommenderar vi att du rengör insidan och utsidan (framsida, sida och ovansida) med varmt blandat med en skonsam rengöringsprodukt. Skölj med rent vatten och låt torka innan du ansluter den på nytt. Lösnings- eller slipmedel ska inte användas.

När apparaten har slagits på för första gången kan det finnas en kvarvarande lukt. Apparaten kan i så fall köras tom i några timmar vid lägsta möjliga temperatur. Kylan tar död på alla lukter.

Vid strömavbrott

De flesta strömavbrotten åtgärdas på kort tid. Ett strömavbrott på 1 eller 2 timmar påverkar inte temperaturen i ditt vinskåp. För att skydda dina viner under ett strömavbrott, undvik att öppna dörren så mycket som möjligt. Vid mycket långa strömavbrott, vidta nödvändiga åtgärder för att skydda ditt vin.

- Om apparaten är frånkopplad eller vid ett strömavbrott ska du vänta tre till fem minuter innan du startar den igen. Försöker du starta om före denna tidpunkt kommer kompressorn att starta om först efter 3 till 5 minuter (om temperaturen så kräver).
- När apparaten slås på för första gången eller efter en långvarig nedstängning, är det möjligt att de valda temperaturerna och de som visas inte är samma vid omstart. Det är normalt. Det kommer att ta några timmar innan de stabiliseras.

Semestertid

- **Korta semestrar:** låt vinkylaren vara igång under en semester på mindre än tre veckor.
- **Långa semestrar:** om apparaten inte kommer att användas på flera månader, ska alla föremål plockas bort och apparaten stängas av. Rengör och torka insidan noggrant. För att förhindra lukt och mögeltillväxt, ska dörren stå öppen något, och blockera den öppna vid behov.

Flytta din vinkylare

- Plocka bort alla föremål.
- Tejpa fast alla lösa föremål (hyllor) inuti apparaten.
- Vrid det justerbara benet upp till basen för att undvika skador.
- Tejpa igen dörren.
- Säkerställ att apparaten förblir säkrad i upprätt läge under transport. Skydda även apparatens utsida med en filt eller liknande.

Tips för energibesparing

- Vinkylaren ska placeras i den svalaste delen av rummet (men minst vid 16 °C), och hållas från värmeproducerande apparater och direkt solljus.
- Säkerställ att enheten är tillräckligt ventilerad. Täck aldrig över luftventilerna.
- Dörren ska endast öppnas så länge som det behövs.

8. I HÄNDELSE AV ATT ETT HAVERI

Trots den försiktighet vi tar under produktionen kan ett haveri aldrig helt uteslutas. Innan du kontaktar din återförsäljares avdelning för kundavdelning, kontrollera att:

- Apparaten är korrekt ansluten
- Inget pågående strömavbrott
- Haveriet är inte en av de som beskrivs i tabellen i slutet av denna bruksanvisning

VIKTIG: är den medföljande strömkabeln är skadad, ska den bytas ut av tillverkaren, ett servicecenter som är godkänt av märket eller återförsäljaren. Under alla omständigheter ska den bytas ut av kompetent personal för att undvika risk för skador.

OM DESSA KONTROLLER INTE AVSLÖJAR NÅGOT, KONTAKTA DIN ÅTERFÖRSÄLJARES KUNDAVDELNING.

VARNING!

Koppla bort strömmen till apparaten innan du utför något underhålls- eller reparationsarbete.

9. RESERVDDEL OCH SPARA

Estetiska och funktionella reservdelar är tillgängliga för behöriga reparatörer och slutkonsumenter under en period på minst 10 år från det datum då den sista enheten i modellen släpptes ut på marknaden.

10. FELSÖKNING

Du kan lätt lösa många vanliga problem med vinkylare, vilket sparar dig kostnaden för ett servicesamtal. Prova förslagen nedan för att se om du kan lösa problemet innan du ringer service.

PROBLEM	MÖJLIG ORSAK
Vinkylaren fungerar inte	<ul style="list-style-type: none">• Inte inkopplad• Apparaten är avstängd• Automatsäkring eller säkring har löst ut
Vinkylare är inte kall nog	<ul style="list-style-type: none">• Kontrollera temperaturinställningen• Externa miljöer kan behöva ha en högre inställning• Dörren öppnas för ofta• Dörren är inte ordentligt stängd• Dörrollisten tätar inte ordentligt
Slås på och av ofta	<ul style="list-style-type: none">• Rummets temperatur är högre än normalt• En stor mängd innehåll har fyllts på i vinkylaren• Dörren öppnas för ofta• Dörren är inte ordentligt stängd• Temperaturreglaget är inte korrekt inställt• Dörrollisten tätar inte ordentligt
Belysningen fungerar inte	<ul style="list-style-type: none">• Inte inkopplad• Automatsäkring eller säkring har löst ut• Glödlampan har gått, kontakta din kundservice• Ljusomkopplaren är "OFF"
Vibrationer	<ul style="list-style-type: none">• Kontrollera att vinkylaren är nivellerad
Vinkylaren verkar föra för mycket oväsen	<ul style="list-style-type: none">• Det rasslande ljudet kan komma från köldmediats flöde, vilket är normalt• När varje cykel avslutas, kan du höra gurglande ljud orsakade av flödet av köldmedium i din vinkylare• Sammandragning och expansion av de inre väggarna kan orsaka poppande och knakande ljud• Vinkylaren står inte plant
Dörren går inte att stänga ordentligt	<ul style="list-style-type: none">• Vinkylaren står inte plant• Dörren har vänts och är inte korrekt installerad• Packningen är smutsig• Hyllorna är inte i korrekt position

Byta lampa

Denna apparat består av lysdioder (LED). Denna typ av diod kan inte bytas av konsumenten. Lysdioders livslängd är normalt tillräcklig för att ingen förändring ska göras. Om det emellertid, och trots all försiktighet som tagits under tillverkningen av din vinkällare, visar sig att lysdioderna är defekta, ska du kontakta din kundservice för eventuella åtgärder.

11. MILJÖ

Apparaten är märkt i enlighet med EU-direktiv 2012/19/CE om avfall som utgörs av eller innehåller elektrisk och elektronisk utrustning (WEEE). Genom att säkerställa att produkten avfallshandteras på ett korrekt sätt, hjälper du till att förhindra potentiellt negativa konsekvenser för miljön och människors hälsa, som annars kan orsakas av felaktig avfallshandtering av denna produkt.



Symbolen med den överkorsade soptunnan på produkten eller på dokumenten som medföljer produkten, indikerar att denna apparat inte får behandlas som hushållsavfall. Istället ska den kasseras till lämplig insamlingsplats för återvinning av elektrisk och elektronisk utrustning, eller om du köper en likvärdig produkt, till återförsäljaren av den nya produkten.

Användaren ansvarar för att föra apparaten till lämplig insamlingsplats vid slutet av dess livslängd. Selektiv och lämplig insamling för återvinning av apparater som inte längre används och deras kassering och förstörelse på ett miljövänligt sätt, hjälper till att förhindra potentiella negativa effekter på miljö och hälsa, och uppmuntrar återvinning av material som används för att tillverka produkten.

För mer detaljerad information om behandling, återvinning och återanvändning av produkten, ska du kontakta din lokala myndighet, avfallstjänst för hushåll eller återförsäljaren där du köpte produkten.

12. VARNING

Eftersom vi kontinuerligt förbättrar våra produkter till förmån för våra kunder, förbehåller vi oss rätten att modifiera tekniska egenskaper utan föregående meddelande.

Garantier för produkter av märket AVINTAGE erbjuds exklusivt av utvalda återförsäljare. Ingen del av dessa instruktioner ska betraktas som en tilläggsgaranti.

FRIO ENTREPRISE ska inte hållas ansvarigt för fel eller tekniska eller redaktionella utelämnanden i detta dokument.

Icke-bindande dokument.

Læs denne vejledning omhyggeligt inden ibrugtagning, og følg sikkerhedsanvisningerne og brugervejledningen.

Allerførst vil vi gerne takke dig, fordi du valgte at købe dette produkt fra **AVINTAGE**. Vi håber, produktet fuldt ud vil leve op til dine forventninger.

Med dette apparat kan du, takket være dets store temperaturområde, bringe dine flasker til stuetemperatur, eller du kan bringe dem til serveringstemperatur (afhængigt af flaskerne).

1. GENERELLE SIKKERHEDSANVISNINGER

Inden du tager apparatet i brug første gang, skal du læse denne brugervejledning omhyggeligt. Gem vejledningen, så du om nødvendigt kan slå op i den senere. Nedsæt risikoen for brand, elektrisk stød eller personskade under brugen af dette apparat ved at følge disse grundlæggende retningslinjer:

Generelt bør dit apparat vedligeholdes af en fagmand.

Af hensyn til sikkerheden og korrekt brug bør du læse denne brugervejledning omhyggeligt, inkl. alle tips og advarsler, inden opsætning og første ibrugtagning. For at undgå unødvendige fejl og uheld samt skade på apparatet er det vigtigt at sikre, at alle, der anvender apparatet er fuldt ud bekendt med dets betjening og sikkerhedsanordninger. Gem denne vejledning, og sørg for at sende den med apparatet, hvis det flyttes eller bliver solgt, så den til enhver tid værende bruger kan holde sig orienteret om korrekt brug og sikkerhed gennem hele apparatets levetid. Derved sikres apparatets optimale drift.

Af hensyn til sikkerheden og for at undgå person- og tingskade bør du til enhver tid følge sikkerhedsanvisningerne i denne brugervejledning, da producenten ikke er ansvarlig for evt. skader, der skyldes manglende overholdelse.

Dette apparat er udelukkende beregnet til brug i en husholdning

og til opbevaring af særlige drikkevarer ved en opbevaringstemperatur, der er højere end den temperatur, der er nødvendig til opbevaring af ferskvarer. Apparatet er under ingen omstændigheder beregnet til at holde madvarer friske.

Kontrollér, at den elektriske spænding på brugsstedet matcher angivelserne på apparatets mærkeplade. Apparatet skal sluttes til et godkendt system med jord. Forkert reparation eller tilslutning kan medføre en sikkerhedsrisiko. Få dine elektriske installationer kontrolleret af en fagmand, hvis du er i tvivl.

Af hensyn til din sikkerhed skal denne enhed sluttes til en stikkontakt med jord. Undlad at klippe eller fjerne ledningen til jord fra den medfølgende netledning.

Af sikkerhedshensyn bør du ikke anvende en forlængerledning.

Hvis dit apparat er blevet beskadiget (fx pga. et kraftigt stød) eller har lidt skade (strømstød på grund af lynnedslag, oversvømmelse, brand), kan det være farligt at bruge det. Tag stikket ud af kontakten, og få apparatet kontrolleret af en professionel fagmand.

Undgå fare ved ikke selv at udskifte netledningen. Kontakt din forhandler, et godkendt servicecenter eller en professionel reparatør.

Dette apparat skal placeres på en sådan måde, at der er adgang til stikkontakten. Undlad at flytte apparatet, mens det er fyldt: Kabinettet kan blive beskadiget, så det ikke kan repareres. De elektriske dele må ikke være direkte tilgængelige.

- ✓ Hold børn på afstand af apparatet.
- ✓ Apparatet må ikke anvendes udendørs.

I tilfælde af, at der ved et uheld spildes væske (en smadret flaske

osv.) på de elektriske komponenter (motor, osv.), skal du omgående koble apparatet fra lysnettet.

Undgå risiko for brand, elektrisk stød eller personskade ved ikke at nedsænke ledningen, stikket eller selve apparatet i vand eller anden væske. Undlad at betjene apparatet med våde hænder.

Hold apparatet på afstand af varmekilder og direkte sollys.

Lad ikke ledningen hænge ned fra et bord eller komme i kontakt med skarpe kanter eller varme overflader.

Træk ikke i ledningen - tag fat i stikket, hvis du vil koble apparatet fra lysnettet.

Sørg for, at det område, hvor du vil placere apparatet, kan bære vægten af apparatet med indhold (en 75 cl flaske vejer ca. 1,3 kg). Dit vinkøleskab skal placeres på et plant underlag. Hvis du vil placere det på et tæppe eller gulvtæppe, skal du placere en støtte under det.

Sørg for, at døren er helt åben, når du trækker hylderne ud, for at forhindre skade på dørpakningen.

Sikkerhed for børn og andre sårbare personer

- Dette apparat kan anvendes af børn fra 8 år og opefter samt personer med nedsatte fysiske, sensoriske eller mentale evner eller mangel på erfaring eller kendskab til apparatet, såfremt de holdes under opsyn eller har modtaget oplæring vedrørende sikker brug af apparatet og forstår den fare, der kan være involveret.
- Rengøring og vedligeholdelse bør ikke udføres af børn, med mindre de er over 8 år og holdes under opsyn imens.

- Hold alle indpakningsmaterialer udenfor børns rækkevidde, da de udgør en kvælningsfare.
- Fare for, at børn lukkes inde. Børn, der bliver lukket inde og kvælt i et køleskab, er ikke et problem fra fortiden. Kasserede eller forladte apparater er stadig farlige, selv hvis de “bare skal stå i garagen i et par dage”.
- Hvis du vil kassere et apparat, skal du tage stikket ud af stikkontakten, klippe ledningen over (så tæt på apparatet, som muligt) og tage døren af, så børn ikke kan få stød eller komme til at lukke sig selv inde i det under leg.
- Hvis dette apparat med magnetiske dørpakninger skal erstatte et ældre apparat med fjederlås (lukke) på døren eller låget, skal du sikre dig, at fjederlåsen er gjort ubrugelig, før du bortskaffer det gamle apparat. Dermed forhindrer du, at apparatet kan blive en dødsfælde for et barn.
- Hold apparatet og ledningen udenfor rækkevidde af børn under 8 år.
- Inden du bortskaffer et udtjent vinkøleskab: Tag døren af. Lad hylderne sidde i, så børn ikke uden videre kan kravle ind i skabet.
- Børn skal overvåges for at sikre, at de ikke leger med apparatet.
- Bemærk: Børn i alderen 3-8 år må sætte ting i køleskabet og tage dem ud.

Generel sikkerhed

ADVARSEL - Dette apparat er beregnet til brug i en husholdning eller tilsvarende miljø, som fx:

- ✓ personalekøkkenet i en butik, et kontor eller lignende arbejdsplads,
- ✓ en bondegård og af gæsterne på et hotel, motel eller andet hjemmemiljø,

- ✓ en virksomhed af bed & breakfasttype,
- ✓ catering og lignende ikke-kommerciel anvendelse.

ADVARSEL - For at undgå farlige situationer, der skyldes apparatets ustabilitet, skal det fastgøres iht. instruktionerne.

ADVARSEL — Undlad at opbevare eksplosive stoffer såsom spraydåser med et brændbart drivmiddel i dette apparat, da de kan lække eller afgive væske.

ADVARSEL - Hvis ledningen bliver beskadiget, skal den udskiftes af producenten, dennes serviceagent eller lignende kvalificeret person, så der ikke opstår farlige situationer.

ADVARSEL — Hold ventilationsåbningerne i apparatets kabinet eller indbygningsskab fri for forhindringer og sørg for, at luften kan cirkulere frit, især hvis apparatet er placeret i en niche i væggen.

ADVARSEL - Brug ikke mekaniske enheder eller andre midler til at fremskynde afrimningsprocessen ud over dem, der er anbefalet af producenten.

ADVARSEL - Kølekredsløbet må ikke beskadiges.

ADVARSEL - Brug ikke elektriske apparater inde i apparatets rum til opbevaring af fødevarer, medmindre de er af en type, der er anbefalet af producenten.

ADVARSEL — Kølemidlet og isoleringsgassen er brændbare. Når apparatet bortskaffes, skal det sendes til storskrald. Må ikke udsættes for ild.

ADVARSEL — Kølemidlet i disse apparater er R600a. Brændbare og eksplosive midler må ikke placeres i eller nær køleskabet, da

dette kan udgøre en risiko for brand eller eksplosion.

Kølevæske

Kølekredsløbet i apparatet anvender kølemidlet isobuten (R600a), der er en stærkt brændbar gas og derfor udgør en miljøfare. Under transport eller installation af apparatet skal du sikre, at ingen dele af kølekredsløbet beskadiges. Kølevæsken (R600a) er brændbar.

Forsigtig: Brandfare

Hvis kølekredsløbet bliver beskadiget:

- ✓ Undgå åben ild og antændelseskilder.
- ✓ Luft grundigt ud i rummet, hvor apparatet befinder sig. Det er farligt at ændre specifikationerne eller foretage nogen former for forandringer i dette produkt.

Enhver skade på ledningen kan medføre kortslutning, brand og/eller elektrisk stød.

Elsikkerhed

- Vi påtager os intet ansvar for hændelser, der skyldes dårligt udført elinstallation.
- Ledningen må ikke forlænges. Brug ikke en forlængerledning, adapter eller multistikdåse.
- Sørg for, at stikket ikke klemmes eller beskadiges. Et klemt eller beskadiget stik kan overophede og medføre brand.
- Sørg for, at der altid er fri adgang til apparatets stik.
- Træk ikke i ledningen.
- Sørg for, at apparatet tilsluttes jord.
- Hvis stikket sidder løst, må du ikke sætte det i stikkontakten. Der er risiko for elektrisk stød eller brand.

- Apparatet må ikke anvendes, når dækslet på lampen i køleskabet ikke er sat på.
- Køleskabet må kun anvendes med en enkeltfaset strømforsyning med vekselstrøm på 220 - 240 V/50 Hz.
- Forsøg ikke selv at udskifte en beskadiget ledning. Kontakt i stedet kundeservice.
- Stikkontakten skal være let tilgængelig men udenfor børns rækkevidde. Hvis du er i tvivl, kontakt din elinstallatør.

Daglig brug

- Apparatet er kun beregnet til opbevaring af vin.
- Opbevar ikke brændbare gasser eller væsker i apparatet. Der er eksplosionsfare.
- Lad ikke en anden elektrisk enhed køre inde i apparatet (fx en elektrisk ismaskine, elpisker osv.).
- Når du kobler enheden fra stikkontakten, skal du altid holde i stikket, træk aldrig i ledningen.
- Undlad at placere varme genstande nær dette apparats plastkomponenter.
- Overhold til enhver tid producentens anvisninger for opbevaring. Se det relevante afsnit om opbevaring.
- Hold tændte stearinlys og andre genstande med åben ild på afstand af apparatet, så du ikke sætter ild på det.
- Apparatet er beregnet til opbevaring af drikkevarer i en almindelig husholdning, som angivet i denne brugervejledning.
- Apparatet er tungt. Vær forsigtig, når du flytter det. Hvis dit apparat er udstyret med transporthjul, skal du huske, at disse udelukkende er designet til at lette mindre omplaceringer. Undlad at flytte apparatet over store afstande.

- Stå eller støt dig aldrig på foden, skuffer, døre osv.
- Undgå, at genstande falder ud og medfører person- eller tingskade ved aldrig at overlæsse hylderne i døren eller placere madvarer i apparatet.

Forsigtig: Rengøring og vedligeholdelse

- Sluk på stikkontakten, og tag stikket ud, inden du udfører vedligeholdelse.
- Under rengøring af enheden må du ikke anvende metalgenstande, dampsystemer, flygtige væsker, organiske opløsningsmidler eller skuremidler.
- Rengør aldrig apparatets dele med brændbare væsker. Dampen kan udgøre en brandfare eller medføre en eksplosion.
- Brug ikke skarpe eller spidse genstande til fjernelse af is. Brug en plastskraber.

Vigtige oplysninger vedr. installation

- Apparatet er udelukkende beregnet til opbevaring af vine.
- Køleskabet er ikke beregnet til indfrysning af madvarer.
- Vinkøleskabet er designet til en anbefalet temperatur på 12 °C.
- Som hylderne er placeret fra fabrikken, giver køleskabet den mest optimale energieffektivitet.
- Undlad at placere enheden på et fugtigt sted.
- Placér apparatet på afstand af direkte sollys og andre varmekilder (ovn, elvarmer, radiator osv.). Direkte sollys kan påvirke apparatets akryloverflade, og varmekilder kan medføre øget elforbrug. Ekstremt lave eller høje omgivende temperaturer kan ligeledes medføre, at apparatet ikke fungerer optimalt.
- Slut vinkøleskabet til en enkelt, korrekt installeret stikkontakt

med jord. Stikproppens tredje ben (jord) må under ingen omstændigheder skæres af eller på anden måde fjernes. Hvis du har spørgsmål vedrørende strøm og/eller jordforbindelse, skal du kontakte en kvalificeret elektriker eller et autoriseret kundeservicecenter.

- For at sikre korrekt elektrisk tilslutning skal du følge anvisningerne i denne vejledning.
- Pak apparatet ud, og kontrollér det for synlige skader. Tilslut ikke et beskadiget apparat. Kontakt din forhandler eller købsstedet i tilfælde af skader. I så fald skal du gemme indpakningen.
- Det anbefales at lade apparatet stå i mindst 24 timer, inden du slutter det til lysnettet, så væskekredsløbet i kompressoren fungerer korrekt.
- Tilstrækkelig luftcirkulation er nødvendig for at undgå overophedning. For at sikre tilstrækkelig luftcirkulation skal du følge den medfølgende installationsvejledning.
- Undgå risiko for brand ved altid såvidt muligt at sikre, at apparatet ikke har kontakt med vægge eller med andre varme enheder (kompressor, kondensator). Følg anvisningerne i installationsvejledningen.
- Apparatet bør ikke placeres tæt på radiatorer, el- eller gaskomfurer.
- Sørg for at installere apparatet på en måde, så der stadig er adgang til stikkontakten.
- Ved placeringen skal du sørge for, at ledningen ikke kommer i klemme eller beskadiges.

Spar på energien

Sådan begrænser du dit apparats energiforbrug:

- ✓ Installér apparatet på et passende sted (se “Installationsvejledning”).
- ✓ Lad døren stå åben så lidt som muligt.
- ✓ For at sikre korrekt drift skal du rengøre kondensatoren regelmæssigt (se “Vedligeholdelse”).
- ✓ Kontrollér dørpakningerne regelmæssigt for at sikre, at de stadig lukker korrekt. Hvis dette ikke er tilfældet, skal du kontakte kundeservice.
- ✓ Følgende kombination af hylder anbefales, for at køleskabet kan fungere så energieffektivt, som muligt. Der er i alt fire hylder og en displayhylde.



- ✓ Apparatet er udstyret med en elektronisk termostat, der tillader dig at indstille en temperatur mellem 5 og 20 grader. Til opbevaring af vine anbefaler vi, at du indstiller apparatet til 12 grader. Denne temperatur kan tilpasses alt efter typen af vine, der opbevares. Hvis du indstiller en temperatur over 12 grader, reduceres apparatets energiforbrug.

Hvis du indstiller en temperatur under 12 grader, øges apparatets energiforbrug. Visse modeller tillader dig at indstille forskellige temperaturniveauer i samme køleskab. Apparatet sikrer, at temperaturen opretholdes, så længe apparatet er i drift og anvendes under normale forhold.

Temperaturen inde i apparatet kan påvirkes af mange faktorer: Rumtemperaturen, udsættelse for sol, antal åbninger af døren og antallet af opbevarede flasker... Mindre ændringer i temperaturen er fuldstændig normale.

Fejlfinding

- Alt elarbejde bør altid udføres af en fagmand.
- Apparatet bør kun repareres på et autoriseret værksted og med brug af originale reservedele fra producenten.

Apparatet er udelukkende designet til brug i en almindelig husholdning. Producenten påtager sig intet ansvar i tilfælde af andre former for brug.



R600a

Sikkerhedsanvisninger

- Forsigtig — Undlad at blokere apparatets ventilationsriste. Hold apparatets ventilationsåbninger samt ventilationsåbningerne i et evt. indbygningsskab fri for tildækning.
- Forsigtig — Undlad at opbevare eksplosive stoffer såsom spraydåser med et brændbart drivmiddel i apparatet.
- Forsigtig — Undlad at beskadige apparatets kølekredsløb.
- Forsigtig — Køleenhederne anvender isobutan (R600a) og må ikke placeres nær antændelseskilder (fx elektriske kontakter, der er blottede, eller åbne kontakter, der kan blive tildækket af

udsivende kølevæske i tilfælde af en lækage). Typen af kølevæske er angivet på apparatets mærkeplade.

- Forsigtig — Brug ikke elektrisk udstyr inde i apparatet, medmindre det er af en type, som producenten anbefaler.

Dette apparat opfylder kravene i alle gældende europæiske direktiver og deres ændringer.



EPREL

Hvis du vil vide mere om dit produkt, kan du besøge EPREL-databasen på internettet. Som angivet i Kommissionens delegerede forordning (EU) 2019/2016 er al information vedrørende dette køleapparat tilgængelig i EPREL-databasen (europæisk produktdatabase for energimærkning). Denne database giver dig mulighed for at tilgå oplysninger og teknisk dokumentation for dit køleapparat. Du kan tilgå EPREL-databasen ved at scanne QR-koden på dit apparats energimærke eller gå direkte til: www.ec.europa.eu og søge efter oplysninger om dit køleskab.

2. TEKNISKE DATA

Herunder ser du et eksempel på en mærkeplade:

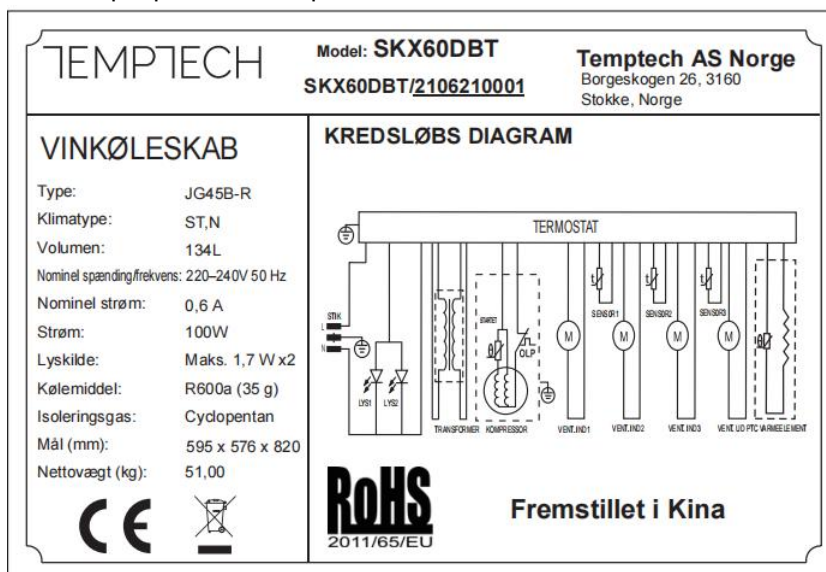

Mærkepladen findes på indersiden eller bagsiden af apparatet (afhængigt af model) og indeholder alle oplysninger, der er specifikke for dit apparat.

Vi anbefaler, at du skriver serienummeret ind i denne vejledning inden opsætningen, så du har adgang til det senere (ved teknikerbesøg, henvendelse til kundeservice osv.).



Når apparatet først er sat op og fyldt, er det ikke så let at få adgang til det.

FORSIGTIG: Du kan ikke få hjælp uden at afgive disse oplysninger.

3. INSTALLATIONSANVISNINGER

Inden brug af apparatet

- Fjern al indre og ydre indpakning.
- Inden du slutter apparatet til lysnettet, skal du lade det stå oprejst i ca. 24 timer. Dermed reduceres risikoen for fejlfunktion i kølesystemet fra håndtering under transporten.
- Rengør de indre overflader med lunkent vand og en blød klud.
- Når du bortskaffer dit apparat, skal du vælge et autoriseret bortskaffelsessted.
- Placér dit vinkøleskab på et gulv, der er stærkt nok til at bære vægten af køleskabet med fuldt indhold. Til nivellering af dit vinkøleskab skal du justere det forreste nivelleringsben i bunden af vinkøleskabet.
- Køleskabet kræver tilstrækkelig ventilation, blokér ikke luftudtaget på fronten.
- Ikke designet til placering i en garage eller kælder.
- Apparatet er udelukkende til indendørs brug.

- Denne vinkøler er designet til fritstående brug eller indbygget under et bord.
- Slut køleskabet til en enkelt stikkontakt, og sørg for et slip på 30 mm mellem bagsiden af køleskabet og væggen. Vær omhyggelig med at støtte det, så dit vinkøleskab står i perfekt vater (brug af vaterpas anbefales). Dette forhindrer bevægelse pga. ustabilitet, der kan medføre støj og vibration og vil sikre, at døren lukker helt.
- Apparatet er kun beregnet til opbevaring af vin.
- Dette apparat anvender brændbart kølemiddel. Pas derfor på aldrig at beskadige kølerørssystemet under transporten.

Obs

- Opbevar vin i forseglede flasker.
- Overfyld ikke køleskabet.
- Åbn ikke døren unødvendigt.
- Dæk ikke hylderne til med stanniol eller andet materiale, der kan begrænse luftcirkulationen.
- Det anbefales, at vinkøleskabet afbrydes fra strømforsyningen, hvis skabet står tomt i længere perioder. Rengør skabet grundigt, og lad døren stå på klem, så luften kan cirkulere i skabet for at undgå eventuel kondensering samt mugdannelse og lugt.

FORSIGTIG: Hold apparatet på afstand af substanser, der kan forårsage antændelse.

Grænser for omgivende stuetemperatur

Dette apparat er designet til at fungere ved en omgivende stuetemperatur iht. den temperaturklasse, der er angivet på mærkepladen.

KLASSE	SYMBOL	OMGIVENDE TEMPERATUROMRÅDE (°C)
Udvidet tempereret	SN	Fra +10 til +32
Tempereret	N	Fra +16 til +32
Subtropisk	ST	Fra +16 til +38
Tropisk	T	Fra +16 til +43

Dette køleskab er beregnet til brug i et temperaturområde fra 16-32 °C.

Illustration til brug ved indbygning

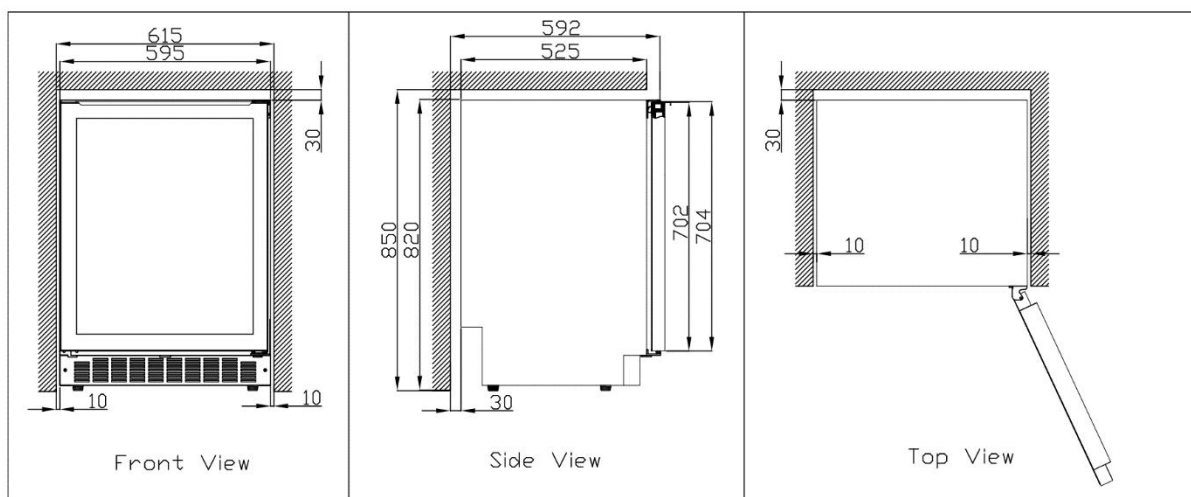

Vending af døren

Døren kan flyttes fra venstre til højre side. Hvis der ingen specielle behov er, åbnes alle døre fra venstre side. Hvis der er behov for at kunne åbne døren fra højre side, se vejledningen herunder.

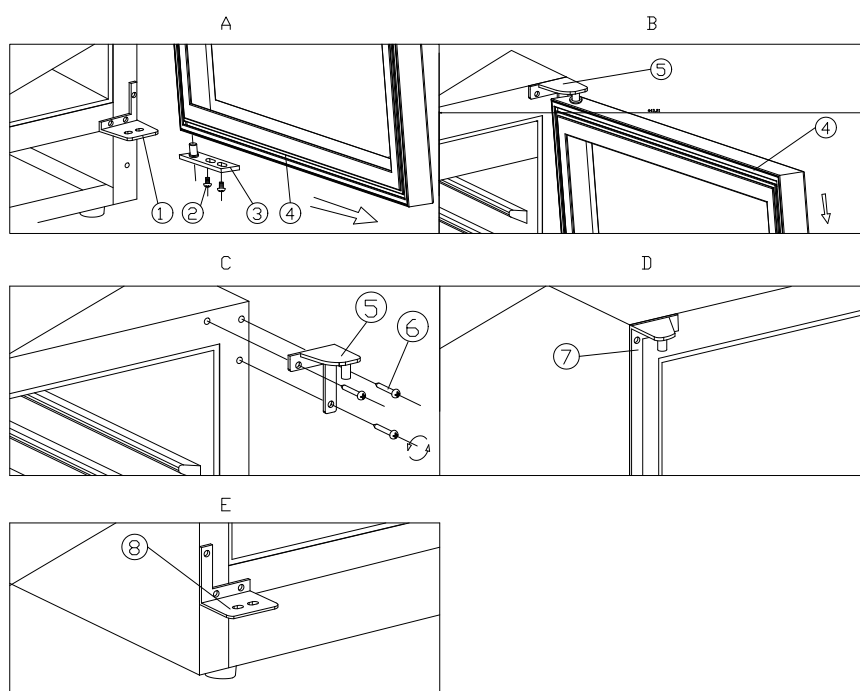

1. Nederste hængsel (højre)

2. Skruer

3. Dørstøtte

4. Dør

5. Øverste hængsel (højre)

6. Hængselsskruer

7. Øverste hængsel (venstre)

8. Nederste hængsel (venstre)

13. Åbn døren til 90 grader, fjern de to skruer (2) fra den nederste dørstøtte (3), tag døren (4) og dørstøtten af (Fig. A). Placér døren (4) sikkert (Fig. A og B).
14. Fjern de tre hængselsskruer (6) fra det øverste hængsel (højre) (5), og fjern både dette og nederste hængsel (højre) (Fig. C).
15. Sæt det ekstra øverste hængsel (venstre) (7) fast på øverste venstre side af skabet med tre skruer (Fig. D). Sæt det ekstra nederste hængsel (venstre) (8) på, som beskrevet herover (Fig. E).
16. Døren åbnes til 180 grader. Sæt døren på på samme måde, som den blev taget af, og fastgør den, så døren er korrekt justeret.

4. BETJENINGSVEJLEDNING

Det anbefales, at du placerer dit apparat **på et sted med en omgivende temperatur mellem 16-32 °C**. Hvis den omgivende temperatur ligger over eller under den anbefalede temperatur, kan apparatets ydeevne blive påvirket, og det vil muligvis ikke kunne opretholde en temperatur mellem 5-20 °C eller 5-10 °C/10-20 °C (afhængigt af model).



- **“DRIFT”**

Kontrollampe for strøm

- **Knappen** 

Tænder og slukker apparatet.

Hold denne knap inde i ca. 3 sekunder.

- **Knappen** 

Knop til styring af køleskabslys

- **Display** 

Elektronisk display for øverste rum

- **Display** 

Elektronisk display for nederste rum

- **Knappen** 

Knop til indstilling af temperatur for øverste rum

- **Knappen** 

Knop til indstilling af temperatur for nederste rum

Tryk på knappen “” for at indstille temperaturen i øverste rum. Displayet for det relevante rum begynder at blinke, og hvert tryk på knappen ændrer temperaturen med 1 °C. Når den lavest mulige temperatur på 5 °C nås, skifter displayet automatisk til den højeste temperaturindstilling på 10 °C. Når du har valgt, blinker displayet i ca. 5 s, hvorefter det viser den aktuelle temperatur inde i køleskabet. Du kan når som helst få vist den indstillede temperatur ved at holde temperaturvælgerknapperne inde i 5 s.

Tryk på knappen “” for at justere temperaturen i øverste rum. Displayet for det relevante rum begynder at blinke, og hvert tryk på knappen ændrer temperaturen med 1 °C. Når den lavest mulige temperatur på 10 °C nås, skifter displayet automatisk til den højeste temperaturindstilling på 20 °C. Når du har valgt, blinker displayet i ca. 5 s, hvorefter det viser den aktuelle temperatur inde i køleskabet. Du kan når som helst få vist den indstillede temperatur ved at holde temperaturvælgerknapperne inde i 5 s.

I tilfælde af strømsvigt vil alle tidligere valgte temperaturindstillinger blive slettet, og hvert rum vender tilbage til de indstillinger, der var valgt fra fabrikken, dvs. 6 °C i det øverste rum og 12 °C i det nederste rum.

Hvis den omgivende temperatur er 25 °C, og vinkøleskabet ikke indeholder nogen flasker, vil det tage ca. 30 minutter at øge køleskabets temperatur fra 5 °C til 12 °C. Under samme forhold vil det tage ca. 30 minutter at sænke vinkøleskabets temperatur fra 12 °C til 5 °C. Jo kortere temperaturspænd, jo kortere tid tager det. Den indstillede temperatur i den øverste zone skal være lavere end den indstillede temperatur i den nederste zone.

Funktionsvejledning

- **Temperaturalarm:**

Hvis den indre temperatur er højere end 23 °C efter 10 timers drift, vises meddelelsen "HI" på displayet, og brummen afgiver en kontinuerlig alarm efter en time. Dette giver besked om, at den indre temperatur er for høj. Tjek årsagen. Hvis den indre temperatur er lavere end 0 °C, vises meddelelsen "LO" på displayet, og brummen afgiver ligeledes alarm.

- **Temperaturgenopretningsfunktion:**

I tilfælde af strømafbrydelse vil vinkøleskabet huske de tidligere temperaturindstillinger, og når strømmen genoprettes, vil køleskabet genoprette temperaturindstillingerne fra før, strømmen gik.

Køleskabslys

For at spare på energien vil dette vinkøleskab automatisk slukke LED-lyset efter 10 minutter.

Hvis du ønsker, at LED-lyset skal være tændt hele tiden, er det også muligt. Hold knappen  inde i 5 sekunder, hvorefter displayet viser "LP". Efter 4 sekunder vender displayet tilbage til normal visning, og lyset forbliver tændt, indtil du slukker det manuelt.

Hvis du vil vende tilbage til den energibesparende indstilling (anbefalet), skal du holde knappen  inde i 5 sekunder, indtil displayet viser "LF". Efter 4 sekunder vender displayet tilbage til normal visning, og lyset slukker automatisk efter 10 minutter.

5. UDSTYR

Klimastyringssystemet

Ifølge vinspecialister ligger den ideelle temperatur for opbevaring af vine omkring 12 °C, indenfor en ramme fra 10-14 °C. Dette må ikke forveksles med serveringstemperaturen, der varierer fra 5-20 °C afhængigt af vinens specifikke natur.

Det er især vigtigt at undgå pludselige temperaturudsving. Dette apparat, der er designet af specialister til vinliebhave, tager til forskel fra almindelige køleskabe højde for, at grand cru-vine er følsomme overfor pludselige temperaturudsving, og sikrer gennem nøje overvågning opretholdelse af en **konstant gennemsnitstemperatur**.

Anti-vibrationssystemet

Køleskabets kompressor er udstyret med særlige vibrationsdæmpere (gummidæmpere), og køleskabsrummet er isoleret fra kabinettet af et tykt lag polyurethanskum. Disse karakteristika forhindrer, at vibrationer overføres til dine vine.

Luffugtighedssystemet

Dette apparat er udstyret med en bakke (afhængigt af model), der opretholder det korrekte fugtighedsniveau. Hvis luffugtigheden er for lav, skal du fylde beholderen op til 75 % af dens kapacitet. Kontrollér niveauet fra tid til anden, og tilføj vand efter behov. Sørg for, at bakken altid indeholder vand.

Brandet Avintage er designet af specialister til vinliebhave og tager derfor højde for korkproppers følsomhed overfor lav omgivende luffugtighed. Derfor skal bakken placeres på hylden under den ventilator, der sidder i bunden, for at sikre, at den nødvendige luffugtighed opretholdes. Husk at tjekke

vandniveauet, hvis du opbevarer vine over lange perioder og ikke bruger apparatet udelukkende til at bringe vine til passende serveringstemperatur (med en hurtig udskiftning af flasker).

Kontrollér, at den fyldte vandbakke står fuldkommen stabilt, så den ikke falder ned eller løber over.

Anti-UV-systemet

Lys fremskynder ældningen af vin. I vores vinkøleskabe beskyttes dine vine naturligt af kraftige døre, selvfølgelig på betingelse af, at døren ikke åbnes for ofte. Denne model med glasdør er specielt behandlet for at bortfiltrere skadeligt ultraviolet lys og dermed sikre, at dine vine beskyttes perfekt.

Afrimning

Dit apparat er udstyret med en automatisk afrimningsfunktion. Når en kølecyklus afsluttes, afrimes køleskabets køleoverflader automatisk. Vandet fra afrimningen kanaliseres ned i en kondensfordampningsbakke bagest i køleskabet i nærheden af kompressoren. Varmen fra kompressoren får dernæst kondensvandet i bakken til at fordampe.

Hylder

- For at undgå beskadigelse af dørpakningerne skal du sørge for altid at åbne døren helt, inden du trækker hylderne ud for at lægge flasker i eller tage dem ud.
- For nemmere adgang til indholdet kan du trække hylderne ca. en tredjedel af vejen ud. Hylderne er udstyret med et stop, der forhindrer flaskerne i at falde ud.
- Hvis du vil fjerne eller flytte hylderne, skal du vippe hylden, som vist på tegningen, og dernæst skubbe eller trække efter behov.

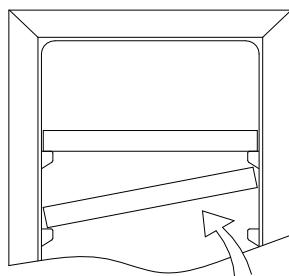

Glideskinner

Der medfølger to glideskinner til dit apparat, som gør det lettere at flytte det, når apparatets fødder er justeret til maks. højde. Glideskinnerne monteres parallelt under fødderne fra forside til bagside, som vist herunder.

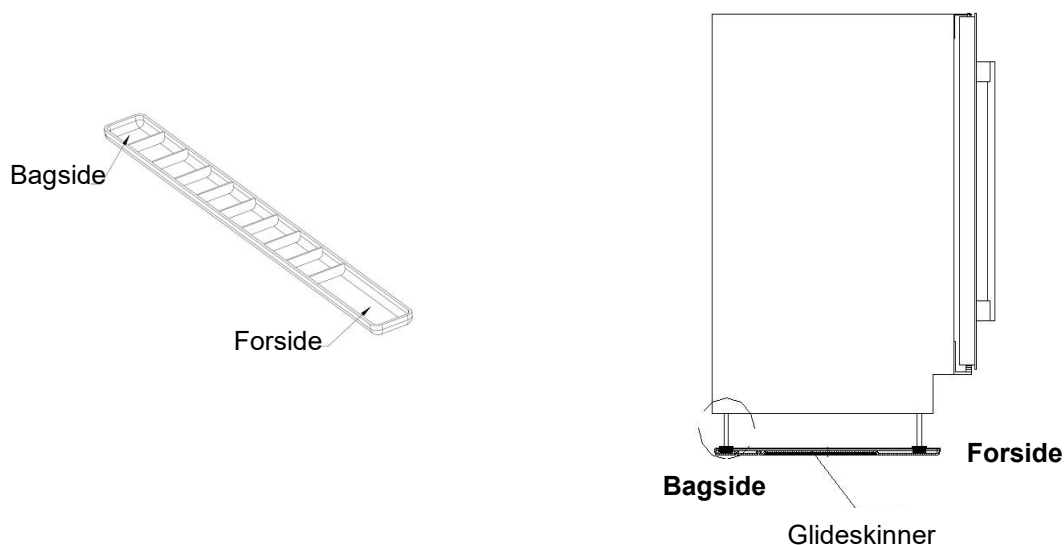

Øget sikkerhed

Eftersom denne køleskabsserie er beregnet til opbevaring af værdifuldt indhold, har vi omhyggeligt udvalgt kvalitetskomponenter og anvendt fremstillingsteknikker, der sørger for maksimal sikkerhed under driften.

Montering af håndgreb

Dit apparat har et håndgreb i rustfri stål. Håndgrebet sættes på ved først at fjerne forseglingen og dernæst skrue grebet på døren med de medfølgende skruer, som vist på tegningen herunder.

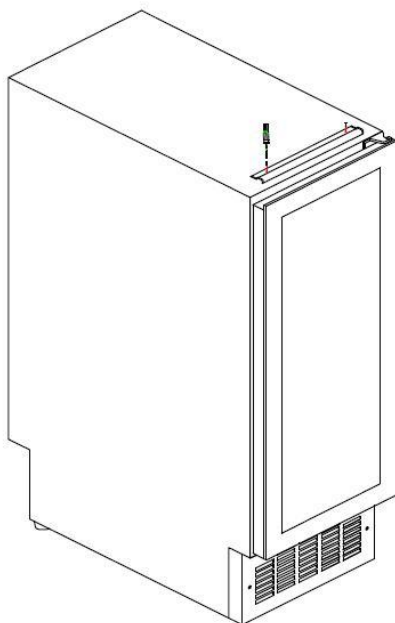

6. OPFYLDNING

Det maksimale anbefalede antal flasker, der kan opbevares i køleskabet, er udelukkende vejledende. Det giver et hurtigt overslag over apparatets størrelse (på samme måde som et køleskabs kapacitet angives i liter).

Antallet er beregnet på basis af tests udført med en standardflaske: Flaskestandarden "75 cl let Bordeaux" gælder den geografiske oprindelse for hver flaskefacon (Bordeaux, Bourgogne, Provence, osv.) og -type (traditionel, tung, let, flute, osv.), der hver har sin egen diameter og højde.

I virkeligheden kan du i nødsfald opbevare flere flasker ved at stable samme type flasker uden at bruge hylderne, men en varieret vinkælder indeholder som oftest et bredt udvalg af flasker, og det praktiske aspekt i den daglige brug af vinkøleskabet begrænser kapaciteten. Derfor vil du sandsynligvis opbevare færre flasker end det anbefalede maksimum.

Flasketyper:

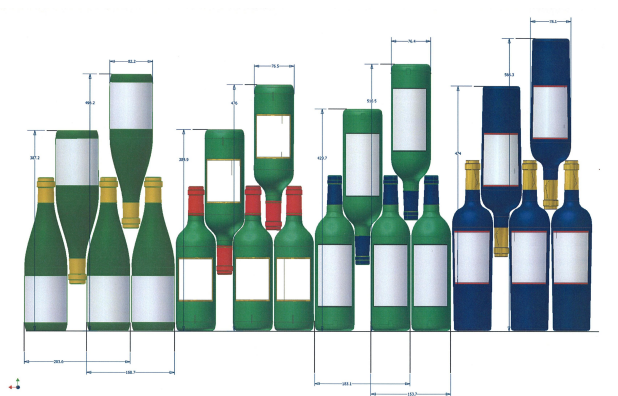

Her ser vi 4 typer 75 cl vinflasker: Bourgogne- og Bordeaux-vinflasker med forskellige dimensioner. Der findes mange andre af alle faconer og størrelser. Som du vil se, varierer lagerkapaciteten afhængigt af flaskehøjde, diameter og forskellige placeringsmetoder.

Fx vil vinkøleskabet, hvis det udelukkende er fyldt med Bourgogne-vinflasker, kunne indeholde ca. 30 % færre flasker end det antal, der er beregnet for Bordeaux-flasker.

Placeringstyper

Top-mod-top og hals-mod-hals:

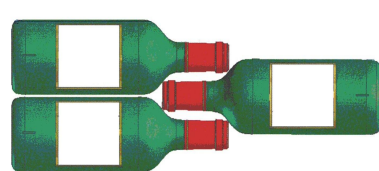

Bemærk forskellen i højde!

Top-mod-top og hals mellem flaskekroppe:

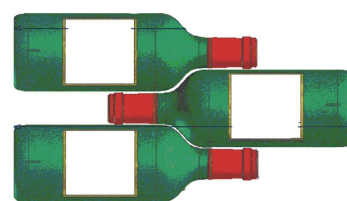

Plads til flere.

Angiven kapacitet

Den angivne kapacitet er den maks. beregnede kapacitet med det angivne antal hylder, der varierer afhængigt af model. Denne standard er beregnet på basis af 75 cl flasker af den traditionelle Bordeaux-type. Alle andre flasketyper og -størrelser samt tilføjelse af yderligere hylder vil reducere lagerkapaciteten betragteligt.

Til oplysning er den maksimale kapacitet for SKX60DBT beregnet på baggrund af 3 hylder.

Eksempler på serveringstemperaturer

Der findes forskellige meninger og forskellige stuetemperaturer, men mange er enige om følgende:

Prestigious Bordeaux-vine – røde	16 – 17 °C
Prestigious Bourgogne-vine – røde	15 – 16 °C
Prestigious tør årgangshvidvin	14 – 16 °C
Lette, unge, frugtrige rødvine	11 – 12 °C
Provence rosé, primeur-vine	10 – 12 °C
Tør hvidvin og vin de pays, rød	10 – 12 °C
Vin de pays, hvid	8 – 10 °C
Champagne	7 – 8 °C
Søde vine	6 °C

7. PLEJE OG VEDLIGEHOLDELSE

Inden du rengør dit apparat (hvilket du bør gøre regelmæssigt), skal du koble det fra lysnettet ved at trække stikket ud eller udløse sikringen på kredsløbet.

Inden første ibrugtagning og med jævne mellemrum efterfølgende anbefaler vi, at du rengør apparatets inder- og ydersider (front, sider og top) med varmt vand tilsat et mildt rengøringsmiddel. Vask efter med rent vand, og giv apparatet tid til at tørre, inden du igen slutter det til. Brug ikke opløsningsmidler eller slibemidler.

Når apparatet tændes første gang, kan der opstå en anelse lugt. Sker det, skal du lade apparatet køre uden indhold i nogle få timer ved koldeste temperaturindstilling. Kulden fjerner evt. lugt.

I tilfælde af strømsvigt

De fleste strømafbrydelser genoprettes indenfor kort tid. En strømafbrydelse på 1 eller 2 timer vil ikke påvirke temperaturen i dit køleskab. For at beskytte dine vine bedst muligt under en strømafbrydelse skal du så vidt muligt undlade at åbne døren. I tilfælde af en længerevarende strømafbrydelse skal du træffe de nødvendige forholdsregler for at beskytte dine vine.

- Hvis apparatet kobles fra lysnettet, eller hvis der forekommer en strømafbrydelse, skal du vente 3-5 minutter, inden du genstarter det. Hvis du forsøger at genstarte det inden da, vil kompressoren først genstarte efter 3-5 minutter (såfremt temperaturen kræver det).
- Når du tænder apparatet første gang, eller hvis det har været slukket i længere tid, kan det forekomme, at de valgte og de viste temperaturer ikke matcher efter genstarten. Dette er normalt. Det tager nogle få timer, før de stabiliserer sig.

Feriefravær

- **Kort feriefravær:** Lad vinkøleskabet køre, hvis din ferie er på under tre uger.
- **Langt feriefravær:** Hvis apparatet ikke skal bruges i flere måneder, skal du tømme og slukke det. Rengør apparatets indre, og tør det omhyggeligt. Lad døren stå på klem for at undgå opbygning af lugt og mug - sæt om nødvendigt noget i klemme i døren.

Flytning af dit vinkøleskab

- Fjern alt indhold.
- Fastgør alle løse genstande (hylde) inde i apparatet med tape.
- Skru de justerbare fødder helt op til apparatet for at undgå, at de beskadiges.
- Sæt tape på for at holde døren lukket.
- Sørg for, at apparatet transporteres opretstående. Desuden bør du beskytte apparatets ydre med et tæppe eller lignende.

Energisparetips

- Vinkøleskabet bør placeres i den køligste del af rummet (men ved mindst 16 °C), på afstand af varmegenererende apparater og beskyttet mod direkte sollys.
- Sørg for tilstrækkelig luftcirkulation omkring apparatet. Tildæk aldrig ventilationsåbningerne.
- Åbn altid døren kortest muligt.

8. I TILFÆLDE AF NEDBRUD

Trods al vores omhu under fremstillingen kan det ikke totalt udelukkes, at der kan opstå nedbrud. Inden du kontakter din forhandlers kundeserviceafdeling bedes du tjekke følgende:

- At apparatet er korrekt tilsluttet
- At der ikke er strømafbrydelse
- At nedbrudet ikke skyldes en af de årsager, der er angivet i tabellen i slutningen af denne vejledning

VIGTIGT: Hvis den medfølgende ledning er er beskadiget, skal den udskiftes af producenten eller et servicecenter godkendt af producenten eller forhandleren. Under alle omstændigheder skal den udskiftes af en fagmand for at undgå risiko for personskade.

HVIS DISSE FORSLAG IKKE AFSLØRER PROBLEMET, BEDES DU KONTAKTE DIN FORHANDLERS
KUNDESERVICESAFDELING.

FORSIGTIG!

**Tag stikket ud af stikkontakten, før du udfører vedligeholdelse
eller reparationsarbejde.**

9. RESERVEDELE

Æstetiske og funktionelle reservedele er tilgængelige for professionelle reparatører og slutbrugere i en periode på mindst 10 år fra den dato, hvor det sidste eksemplar af modellen sendes på markedet.

10. FEJLFINDING

Mange af de almindelige problemer med dit vinkøleskab kan du let selv løse og dermed spare udgifterne til tilkaldelse af en reparatør. Prøv forslagene herunder for at se, om du kan løse problemet selv, inden du tilkalder en fagmand.

PROBLEM	MULIG ÅRSAG
Vinkøleskabet virker ikke	<ul style="list-style-type: none">• Stikket er ikke sat i• Apparatet er slået fra• HPFI-relæet har slået fra, eller der er sprunget en sikring
Vinkøleskabet er ikke koldt nok	<ul style="list-style-type: none">• Kontrollér temperaturindstillingen• Eksterne omgivelser kan kræve en højere indstilling• Lågen åbnes for tit• Lågen er ikke lukket helt i• Pakningen i lågen forsejler ikke korrekt
Tænder og slukker hyppigt	<ul style="list-style-type: none">• Rumtemperaturen er højere end normalt• Der er lagt mange genstande i vinskabet• Lågen åbnes for tit• Lågen er ikke lukket helt i• Temperaturreguleringen er ikke indstillet korrekt• Pakningen i lågen forsejler ikke korrekt
Lyset fungerer ikke	<ul style="list-style-type: none">• Stikket er ikke sat i• HPFI-relæet har slået fra, eller der er sprunget en sikring• Pæren er sprunget, kontakt kundeservice• Lyskontakten står på "OFF"
Vibrationer	<ul style="list-style-type: none">• Tjek, om vinkøleskabet står i vater
Vinkøleskabet forekommer at støje meget	<ul style="list-style-type: none">• Der kan være en raslende lyd, når kølemidlet løber rundt i rørsystemet• Ved afslutningen på hver cyklus høres måske en gurglende lyd. Dette skyldes, at kølemidlet løber rundt i vinkøleskabets rørsystem• Når de indvendige vægge trækker sig sammen og udvider sig, kan der muligvis høres små smæld og knækkende lyde• Vinskabet står ikke plant
Lågen kan ikke lukkes ordentligt	<ul style="list-style-type: none">• Vinskabet står ikke plant• Lågen er blevet vendt, men den er ikke sat korrekt på• Pakningen er snavset• Hyldeerne er placeret korrekt

Udskiftning af pæren

Lampen i dette apparat består af lysdioder (LED'er). Denne type diode kan ikke udskiftes af kunden selv. LED'ernes levetid er almindeligvis lang nok til, at det ikke bliver nødvendigt at udskifte dem. Skulle det alligevel ske, trods al omhu fra producentens side, at dit vinkøleskabs LED'er er eller bliver defekte, skal du kontakte kundeservice for hjælp.

11. MILJØ

Apparatet er mærket i henhold til EU-direktiv 2012/19/CE (WEEE) om affald af elektrisk og elektronisk udstyr. Ved at sikre, at dette produkt bortskaffes korrekt, hjælper du med til at forhindre en potentielt negativ indvirkning på miljøet og folkesundheden, der ellers kunne opstå som følge af forkert bortskaffelse af dette produkt.

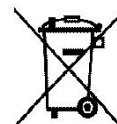

Symbolet med den overstregede skraldespand på produktet eller på de dokumenter, der leveres med produktet, angiver, at dette apparat ikke må behandles som husholdningsaffald. I stedet skal det afleveres til det relevante indsamlingssted for genbrug af elektrisk og elektronisk udstyr, eller, hvis du køber et tilsvarende produkt, til forhandleren af det nye produkt.

Brugeren er ansvarlig for at bringe apparatet til det relevante indsamlingssted, når det skal bortskaffes. Selektiv og hensigtsmæssig indsamling til genanvendelse af apparater, der ikke længere skal bruges, samt deres bortskaffelse og destruktion på en miljøvenlig måde hjælper med at forhindre potentielle negative indvirkninger på miljø og sundhed og tilskynder til genanvendelse af de materialer, der er brugt til fremstilling af produktet.

For mere detaljerede oplysninger om behandling, genindvinding og genanvendelse af dette produkt, kontakt dine lokale myndigheder, dit lokale renovationselskab eller forhandleren, hvor du købte produktet.

12. ADVARSEL

Da vi løbende forbedrer vores produkter til gavn for vores kunder, forbeholder vi os ret til at ændre tekniske karakteristika uden varsel.

Garanti på produkter af mærket AVINTAGE tilbydes udelukkende af udvalgte forhandlere. Ingen del af denne vejledning kan betragtes som en supplerende garanti.

FRIO ENTREPRISE kan ikke holdes ansvarlig for fejl eller tekniske eller redaktionelle udeladelser i dette dokument.

Ikke-bindende dokument.

Lue kaikki turvallisuusohjeet ja käyttöohjeet ennen käyttämistä ja noudata ohjeita.

Haluamme kiittää sinua **AVINTAGE** -tuotteen ostamisesta ja toivomme, että tämä laite täyttää odotuksesi.
FI

Laite mahdollistaa pullojen lämpötilan muuttamisen huoneen lämpöiseksi tai tarjoilulämpötilaan (pulloista riippuen) laajan säätöalueen ansiosta.

1. YLEISET TURVALLISUUSOHJEET

Lue tämä käyttöopas huolellisesti ennen ensimmäistä käyttökertaa. Säilytä käyttöopasta huolellisesti, jotta voit lukea sitä tarvittaessa uudelleen. Tulipalo-, sähköisku- tai loukkaantumisvaaran ehkäisemiseksi laitetta käytettäessä on noudatettava näitä tärkeitä varo-ohjeita.

Yleisesti ottaen pätevän ammattilaisen tulee huolehtia laitteen huollosta.

Jotta voit käyttää laitetta turvallisesti ja oikein, lue tämä käyttöopas huolellisesti ennen laitteen käyttöä, mukaan lukien vinkit ja varoitukset. Jotta voidaan välttää tarpeettomat virheet ja onnettomuudet sekä laitteen vahingoittuminen, on tärkeää varmistaa, että kaikki laitetta käyttävät henkilöt tuntevat hyvin sen toiminnan sekä turvallisuusominaisuudet. Säilytä nämä ohjeet ja varmista, että ne pysyvät laitteen kanssa, jos laite siirretään tai myydään, jotta kaikilla laitetta käyttävillä on tarvittavat tiedot koskien sen käyttöä ja turvallisuutta. Näin voit varmistaa laitteen ihanteellisen toiminnan.

Jotta vältetään loukkaantumiset ja omaisuusvahingot, noudata näiden käyttöohjeiden varotoimenpiteitä, koska valmistaja ei ole vastuussa vahingoista, jotka aiheutuvat noudattamatta jättämisestä.

Tämä laite on tarkoitettu ainoastaan kotitalouskäyttöön ja erityisten juomien säilyttämiseen tuoretuotteiden säilytyslokeroa

korkeammassa lämpötilassa. Sitä ei ole tarkoitettu missään olosuhteissa pitämään elintarvikkeita tuoreina.

Varmista, että sähköasennuksen jännite laitteen tyyppikilpeä; laite on kytkettävä hyväksytyyn maadoitettuun järjestelmään. Virheelliset korjaukset tai liitännät saattavat aiheuttaa turvallisuusvaaroja. Tarkastuta sähköasennus ammattilaisella, jos sinulla on epäilyksiä.

Tämä yksikkö on liitettävä oikein maadoitettuun pistorasiaan turvallisuuden varmistamiseksi. Älä katkaise tai poista maadoitusjohtoa toimitetusta verkkovirtajohtosta.

Älä käytä jatkojohtoa turvallisuussyistä.

Jos laite vaurioituu (esim. voimakas isku) tai vahingoittuu (salamaniskun aiheuttama virtapiikki, tulva, tulipalo), laitteen käyttö saattaa olla vaarallista. Irrota verkkovirtapistoke ja tarkastuta laite hyväksytyllä ammattikorjaajalla.

Älä vaihda vahingoittunutta verkkovirtajohtoa itse vaaratilanteiden välttämiseksi. Ota yhteyttä jälleenmyyjään, hyväksytyyn huoltokeskukseen tai ammattikorjaajaan.

Tämä laite on sijoitettava niin, että verkkovirtapistorasiaan pääsee käsiksi. Älä siirrä laitetta, kun se on täytetty: runko saattaa vääntyä korjauskelvottomaksi. Sähköosat eivät saa olla suoraan käytettävissä.

- ✓ Pidä laite lasten ulottumattomissa.
- ✓ Älä käytä tätä laitetta ulkotiloissa.

Jos nestettä vuotaa tahattomasti (pullo rikkoutuu tms.) sähkökomponenttien päälle (moottori, jne.), irrota

verkkovirtapistoke välittömästi.

Jotta voit estää tulipalo-, sähköisku- ja loukkaantumisvaaran, älä upota verkkovirtajohtoa, pistoketta tai itse laitetta veteen tai mihinkään muuhun nesteeseen. Älä käsittele laitetta märin käsin.

Pidä laite etäällä lämmönlähteistä ja suorasta auringonvalosta.

Älä anna verkkovirtakaapelin riippua pöydältä tai kosketa teräviä reunoja tai kuumia pintoja.

Älä vedä verkkovirtajohdosta – tartu pistokkeeseen, kun irrotat laitteen.

Varmista, että laitteen sijaintipaikka kestää laitteen painon kuormitettuna (75 cl:n pullo painaa noin 1,3 kg). Kaappi on asetettava tasaiselle pinnalle. Jos sinun on asetettava se matolle tai peitteelle, aseta tuki alle.

Ovitiivisteiden vahingoittumisen estämiseksi on varmistettava, että ovi on avattu kokonaan, kun hyllyjä vedetään ulos kiskoista.

Lasten ja muiden herkkien henkilöiden turvallisuus

- Vähintään 8-vuotiaat lapset ja alentuneen fyysisen, sensorisen tai henkisen toimintakyvyn omaavat henkilöt tai henkilöt, joilla ei ole laitteen käyttämiseen vaadittavaa kokemusta ja tietoa, voivat käyttää tätä laitetta, jos heidän toimintaansa valvotaan tai heidät opastetaan laitteen turvalliseen käyttöön ja he ymmärtävät laitteen käyttöön liittyvät vaarat.
- Lapset eivät saa puhdistaa tai kunnossapitää laitetta, elleivät he ole yli 8-vuotiaita ja aikuisen valvonnassa.
- Pidä pakkausmateriaali lasten ulottumattomissa tukehtumisriskin välttämiseksi.

- Lasten loukkuun jäämisen vaara. Lapsen loukkuun jääminen ja tukehtuminen on mahdollista. Pois heitetyt tai hylätyt laitteet ovat edelleen vaarallisia, vaikka ne ”jätetään varastoon pariksi päiväksi”.
- Jos hävität laitteen, vedä pistoke irti pistorasiasta, katkaise virtajohto (mahdollisimman läheltä laitetta) ja irrota ovi, jotta estät sähköiskun ja laitteen sisään loukkuun jäämisen.
- Jos tämä laite, jossa on magneetilla toimivat oven tiivisteet, korvaa laitteen, jossa on jousilukko (salpa) ovesa tai kannessa, muita poistaa jousilukko käytöstä ennen vanhan laitteen hävittämistä. Näin estät, että lapset eivät voi jäädä loukkuun vanhan laitteen sisälle.
- Pidä laite ja virtajohto poissa alle 8-vuotiaiden lasten ulottuvilta.
- Irrota ovi vanhasta viinikapista ennen hävittämistä. Jätä hyllyt paikoilleen, jolloin lapset eivät pääse niin helposti laitteen sisälle.
- Lapsia on valvottava, jotta he eivät leiki laitteella.
- Huomaa: 3–8-vuotiaat lapset saavat laittaa tuotteita kylmälaitteen sisään ja ottaa niitä pois.

Yleiset turvallisuutta koskevat tiedot

VAROITUS - Tämä laite on tarkoitettu kotitalouskäyttöön ja vastaaviin tarkoituksiin, kuten:

- ✓ henkilöstökeittiöt kaupoissa, toimistoissa ja muissa työympäristöissä,
- ✓ maatalot ja hotellien, motellien ja muiden asuntolatyypisten tilojen asiakastilat,
- ✓ Aamiaisen ja majoituksen tarjoavat tilat,
- ✓ Ateriapalvelut ja vastaava ei kaupallinen käyttö.

VAROITUS - Laitteen epävakaudesta johtuvan vaaran

välttämiseksi se on kiinnitettävä ohjeiden mukaisesti.

VAROITUS – Älä säilytä tässä laitteessa räjähtäviä aineita, kuten aerosolipulloja, joissa on herkästi syttyvää ponnekaasua, koska ne saattavat vuotaa.

VAROITUS - Jos virtajohto vioittuu, se on vaihdettava valmistajan tai tämän edustajan tai muun pätevän henkilön toimesta vaaratilanteiden välttämiseksi.

VAROITUS – Varmista, että laitteen kotelossa tai sisärakenteessa olevien tuuletusaukkojen edessä ei ole esteitä, ja että ilma kiertää; erityisesti, jos laite on asetettu seinää vasten.

VAROITUS - Älä nopeuta sulatusta sellaisilla mekaanisilla laitteilla tai muilla välineillä, joita valmistaja ei ole suositellut.

VAROITUS – Älä vaurioita jäähdytyspiiriä.

VAROITUS - Älä käytä sähkölaitteita laitteen elintarvikelokeroiden sisällä, elleivät ne ole tyypiltään valmistajan suosittelemia.

VAROITUS – kylmäaine ja eristekaasu ovat syttyviä. Kun hävität laitetta, tee tämä vain valtuutetussa jätteiden käsittelylaitoksessa. Älä altista tulelle.

VAROITUS – näiden laitteiden kylmäaine on R600a; syttyviä ja räjähdysherkkiä tuotteita ei tule sijoittaa kaappiin tai sen lähelle tulipalon tai räjähdyksen välttämiseksi.

Kylmäaine

Laitteen kylmäainepiirissä käytetään kylmäaineena isobuteiinia (R600a), joka on erittäin herkästi syttyvä maakaasu ja tämän vuoksi vaarallista ympäristölle. Kun laitetta kuljetetaan tai

asennetaan, varmista, että mikään kylmäainepiirin osa ei ole vaurioitunut. Kylmäaine (R600a) syttyy helposti.

Huomio: tulipalovaara

Jos kylmäainepiiri vaurioituu:

- ✓ Vältä altistamista avotulelle ja sytytyslähteille.
- ✓ Tuuleta huone, jossa laite sijaitsee, huolellisesti. Teknisten tietojen muuttaminen tai tuotteen muuttaminen millä tahansa tavalla on vaarallista.

Kaikki johdon vauriot saattavat aiheuttaa oikosulun, tulipalon ja/tai sähköiskun.

Sähköturvallisuus

- Emme ole vastuussa huonosti tehdyn sähköasennuksen aiheuttamista ongelmista.
- Virtajohtoa ei saa pidentää. Älä käytä jatkojohtoa, sovitinta tai monihaaraista pistorasiaa.
- Varmista, että virtapistoke ei ole murtunut tai vaurioitunut. Murtunut tai vaurioitunut virtapistoke saattaa ylikuumentua ja aiheuttaa tulipalon.
- Varmista, että pääset käsiksi laitteen verkkovirtapistokkeeseen.
- Älä vedä verkkovirtajohdosta.
- Varmista, että laite on aina maadoitettu.
- Jos pistorasia on liian löysä, älä kytke virtapistoketta. Muutoin seurauksena saattaa olla sähköisku tai tulipalo.
- Älä käytä laitetta ilman sisäosan lampun suojaa.
- Kaappi on tarkoitettu käytettäväksi vain virtalähteellä, joka käyttää yksivaiheista vaihtovirtaa (220–240 V/50 Hz).
- Älä yritä vaihtaa vaurioitunutta virtajohtoa; ota yhteyttä myynnin

jälkeiseen palveluun.

- Pistorasian tulee olla heloposti käytettävissä, mutta lasten ulottumattomissa. Jos epäröit, ota yhteyttä asennusteknikkoon.

Päivittäinen käyttö

- Tämä laite on tarkoitettu vain viinin säilyttämiseen.
- Älä säilytä laitteessa syttyviä kaasuja tai nesteitä. Nämä aiheuttavat räjähdysvaaran.
- Älä käytä laitteen sisällä sähkölaitteita (sähköisiä jäätelökoneita, sekoittimia jne.).
- Kun kytket laitteen irti, vedä aina pistokkeesta, äläkä verkkovirtajohdosta.
- Älä aseta kuumia esineitä tämän laitteen muoviosien lähelle.
- Noudata tarkasti laitteen valmistajan säilytys-suosituksia. Katso asianmukaiset säilytysohjeet.
- Pidä palavat kynttilävalaisimet ja muut avotulta käyttävät esineet poissa laitteen läheltä tulipalon estämiseksi.
- Laite on tarkoitettu normaalien juomien säilyttämiseen kotitalouksissa, kuten tässä ohjekirjassa on esitetty.
- Laite on raskas. Ole huolellinen, kun siirrät sitä. Jos laitteessa on pyörät, muista, että ne on tarkoitettu vain lyhyille matkoille. Älä siirrä laitetta pitkiä matkoja.
- Älä koskaan seiso jalustan, laatikoiden, ovien jne. päällä tai käytä niitä tukena.
- Älä ylikuormita ovitelineitä tai aseta elintarvikkeita laitteeseen, jotta vältetään tuotteiden putoaminen, loukkaantumiset ja laitteen vaurioituminen.

Huomio: puhdistus ja huolto

- Sammuta virransyöttö ja irrota laite ennen huoltoa.
- Kun puhdistat laitetta, älä käytä metalliesineitä, höyryjärjestelmiä, haihtuvia nesteitä, orgaanisia liuottimia tai hankaavia aineita.
- Älä koskaan puhdistaa laitteen osia syttyvillä nesteillä. Höyryt saattavat aiheuttaa tulipalo- tai räjähdysvaaran.
- Älä poista jäätä terävillä tai suipoilla esineillä. Käytä muovista kaavinta.

Asennusta koskevia tärkeitä tietoja

- Laite on tarkoitettu yksinomaan viinin säilyttämiseen.
- Tämä kylmälaite ei sovellu elintarvikkeiden pakastamiseen.
- Suosittelemme asettamaan viininjäähdyttimen lämpötilaksi 12 °C.
- Tehtaassa asennettu hyllyjärjestys on energiatehokkain kylmälaiteissa.
- Vältä yksikön sijoittamista kosteille alueille.
- Sijoita laite suojaan suoralta auringonvalolta ja lämmönlähteiltä (uuni, lämmitin, lämpöpatteri jne.). Suora auringonvalo voi vahingoittaa akryylipinnoitetta ja lämmönlähteet voivat aiheuttaa virrankulutuksen kasvamisen. Myös erittäin kylmät tai kuumat olosuhteet voivat haitata laitteen oikeanlaista toimintaa.
- Liitä viininjäähdytin vain asianmukaisesti asennettuun ja maadoitettuun seinäpistorasiaan. Älä missään olosuhteissa leikkaa tai poista virtajohdon pistokkeen kolmatta nastaa (maadoitus). Jos on virransyöttöön ja/tai maadoitukseen liittyviä epäilyksiä, ne on selvitettävä pätevän sähköasentajan tai valtuutetun tuotihuoltopalvelun avulla.
- Jotta sähköliitäntä olisi oikeanlainen, noudata tämän käyttöohjeen ohjeita.

- Pura laite pakkauksesta ja tarkista visuaalisesti, että laite ei ole vaurioitunut. Älä kytke vaurioitunutta laitetta. Ilmoita jälleenmyyjälle tai myymälälle vaurioista. Säilytä pakkausmateriaali tässä tapauksessa.
- Suosittelemme, että laitteen annetaan asettua vähintään 24 tuntia ennen virransyötön kytkemistä, jotta kompressorin nesteen syöttö toimii oikein.
- Oikeanlainen ilmankierto on välttämätöntä ylikuumentumisen välttämiseksi. Voit varmistaa riittävän tuuletuksen noudattamalla annettuja asennussuosituksia.
- Varmista tulipalovaaran välttämiseksi, että laite ei kosketa seiniä tai mitään kuumaa elementtiä (kompressorin kondensaattori), kun tämä on mahdollista. Noudata asennusohjeita.
- Laitetta ei saa asettaa lähelle pattereita tai keittolevyjä tai kaasulietettä.
- Varmista, että pääset käsiksi sähköpistorasioihin laitteen asennuksen jälkeen.
- Kun asetat laitteen paikalleen, varmista, että virtajohto ei jää loukkuun eikä vioitu.

Virran säästäminen

Jotta voit säästää laitteesi sähkönkulutusta:

- ✓ Asenna se oikeaan paikkaan (katso "Asennusohjeet").
- ✓ Jätä ovet auki mahdollisimman lyhyeksi aikaa.
- ✓ Jotta voit varmistaa laitteen oikean toiminnan, puhdista kondensaattori säännöllisesti (katso "Kunnossapito").
- ✓ Tarkasta oven tiivisteet säännöllisesti ja varmista, että ne sulkeutuvat edelleen oikein. Jos näin ei ole, ota yhteyttä myynnin jälkeiseen palveluun.
- ✓ Seuraavaa hylly-yhdistelmää suositellaan, jotta kylmälaite

käyttää energiaa mahdollisimman tehokkaasti. Laitteessa on yhteensä neljä hyllyä ja yksi esittelyhylly.



- ✓ Laitteen termostaatti on sähköinen ja mahdollistaa lämpötilan asettamisen välille 5 – 20 astetta. Viinin säilyttämistä ajatellen suosittelimme, että asetat laitteen lämpötilaksi 12 astetta. Tämä lämpötila voidaan mukauttaa säilytetyn viinin tyyppin mukaiseksi. Jos lämpötila asetetaan yli 12 asteen, laitteen energiankulutus vähenee. Jos lämpötila asetetaan alle 12 asteen, laitteen energiankulutus kasvaa. Eräissä malleissa voit asettaa eri lämpötilatason saman viininjäähdyttimen sisällä. Tämä laite varmistaa, että lämpötila säilyy, kun se on käytössä ja laitetta käytetään normaaleissa olosuhteissa. Laitteen sisälämpötilaan vaikuttavat useat eri tekijät: huoneen lämpötila, altistuminen auringolle, oven avausten määrä ja säilytettyjen pullojen määrä... On täysin normaalia, että lämpötila muuttuu hieman.

Vianmääritys

- Kaikki sähkötyöt tulee suorittaa pätevän ja ammattitaitoisen teknikon toimesta.
- Laite tulee korjata valtuutetussa huoltokeskuksessa käyttämällä vain valmistajan alkuperäisiä varaosia.

Laite on tarkoitettu vain kotitalouskäyttöön. Valmistaja ei ole missään vastuussa, jos laitetta käytetään muihin tarkoituksiin.



R600a

Turvallisuusohjeet

- Huomio – älä tuki laitteen tuuletusrilöitä. Pidä laitteen kotelon tai rakenteen tuuletusaukot esteettöminä.
- Huomio – älä säilytä tässä laitteessa räjähtäviä aineita, kuten aerosolipulloja, joissa on herkästi syttyvää ponnekaasua.
- Huomio – älä vaurioita laitteen kylmäainepiiriä.
- Huomio – kylmäaineyksikkö käyttää isobutaania (R600a), eikä sitä saa asettaa sytytyslähteiden lähelle (esimerkiksi avoimet sähköliitännät tai avoimet liitännät, jotka kylmäaine saattaa sulkea vuodon yhteydessä). Kylmäaineen tyyppi on määritetty sähkökaapin tyyppikilvessä.
- Huomio – älä käytä sähkölaitteita laitteen lokeroiden sisällä, elleivät ne ole tyyppiltään valmistajan suosittelimia.

Tämä laite täyttää kaikkien sovellettavissa olevien Euroopan direktiivien ja niiden muutosten vaatimukset.



EPREL

Löydät lisätietoja tuotteestasi EPREL-verkkotietokannasta. Kuten komission delegoidussa asetuksessa (EU) 2019/2016 on määritetty, kaikki tähän jäähdytyslaitteeseen liittyvät tiedot ovat käytettävissä EPREL-tietokannassa (Euroopan energiamerkintöjen tietokanta). Tästä tietokannasta voit etsiä jäähdytyslaitteeseesi liittyviä tietoja ja teknisiä asiakirjoja. Voit käyttää EPREL-tietokantaa skannaamalla laitteesi energiamerkinnässä olevan QR-koodin tai siirtymällä suoraan osoitteeseen www.ec.europa.eu ja etsimällä jäähdytyslaitteesi viitetietojen avulla.

2. TEKNISET TIEDOT

Alla on kuvattu esimerkki tyypikilvestä:

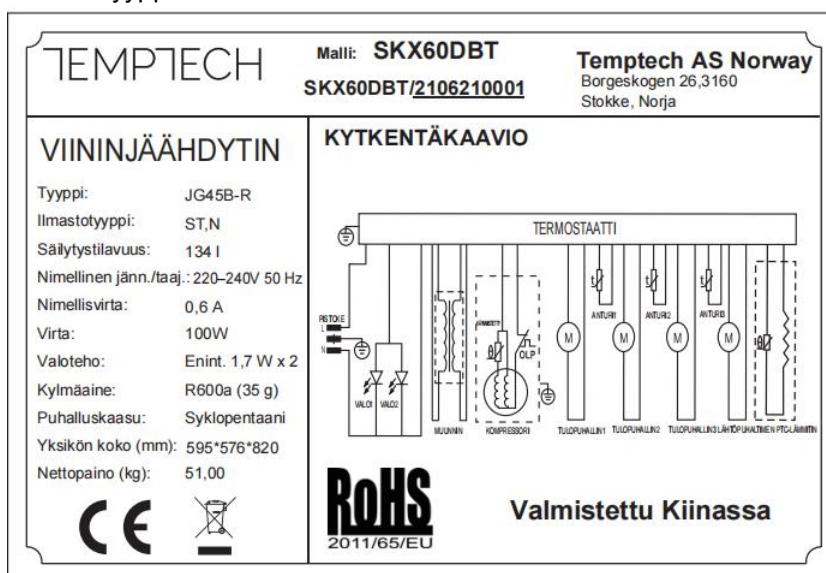

Laitteen sisälle tai taakse (mallista riippuen) kiinnitetty tyypikilpi sisältää laitettasi koskevat tiedot.

Suosittelemme, että kirjaat laitteen sarjanumeron tähän ohjekirjaan ennen asennusta, jotta voit käyttää sitä myöhemmin (tekniset työt, avustuspyyntö jne.).



Kun laite on asennettu ja täytetty, tyypikilven käyttö ei ole yhtä helppoa.

HUOMIO: emme voi tarjota apua ilman näitä tietoja.

3. ASENNUSOHJEET

Ennen laitteen käyttöä

- Poista ulko- ja sisäosien pakkausmateriaalit.
- Anna laitteen seistä pystyasennossa noin 24 tuntia ennen kuin kytket sen virtalähteeseen. Tämä auttaa estämään jäähdytysjärjestelmän vikoja, jotka voivat syntyä käsittelystä kuljetuksen aikana.
- Puhdista sisäpinnat pehmeällä liinalla ja kädenlämpoisellä vedellä.
- Kun hävität laitteen, valitse valtuutettu hävitysapaikka.
- Aseta viininjäähdytin lattialle, joka on riittävän tukeva kannattelemaan kokonaan täytetyn laitteen painon. Tasaa viininjäähdytin pohjassa olevien säädettävien jalkojen avulla.
- Laite vaatii riittävän tuuletuksen; älä tuki etuosan ilman ulostuloaukkoa.
- Laitetta ei ole suunniteltu sijoitettavaksi autotalliin tai kellariin.
- Laite on tarkoitettu vain sisäkäyttöön.
- tämä viininjäähdytin on suunniteltu vapaasti seisovaksi tai integroitavaksi tason alle.
- Liitä viininjäähdytin yksittäiseen pistorasiaan niin, että laitteen ja seinän väliin jää 30 mm:n rako. Tue laite huolellisesti, jotta viininjäähdytin on täysin tasoissa (suosittelemme käyttämään vesivaakaa). Tämä estää kaiken epävakauden aiheuttaman liikkeen, melun ja värinän, sekä varmistaa, että ovi sulkeutuu tiiviisti.
- Tämä laite on tarkoitettu vain viinin säilyttämiseen.
- Tässä laitteessa käytetään herkästi syttyvää kylmäainetta. Joten älä koskaan vaurioita jäähdytysputkea kuljetuksen aikana.

Huomio

- Säilytä viiniä suljetuissa pulloissa.
- Älä ylikuormita kaappia.
- Älä avaa ovea tarpeettomasti.
- Älä peitä hyllyjä alumiinifoliolla tai muulla hyllymateriaalilla, joka voi estää ilman kierron.
- Jos viinikaappi jätetään tyhjäksi pitkäksi aikaa, on suositeltavaa irrottaa laite virrasta ja puhdistuksen jälkeen jättää ovi hieman raolleen, jotta ilma pääsee kiertämään kaapin sisällä. Tällä estetään mahdollisen kosteuden, homeen tai hajujen muodostuminen.

HUOMIO: pidä laite etäällä aineista, jotka saattavat aiheuttaa syttymisen.

Ympäröivän huoneen lämpötilarajat

Laite on suunniteltu toimimaan tyyppikilvessä merkittyjen lämpötilaluokkien määrittämissä lämpötiloissa.

LUOKKA	SYMBOLI	YMPÄRÖIVÄN LÄMPÖTILAN ALUE (°C)
Laajennettu lauhkea	SN	+10...+32
Lauhkea	N	+16...+32
Subtrooppinen	ST	+16...+38
Trooppinen	T	+16...+43

tämä kylmälaite on tarkoitettu käytettäväksi ympäristön lämpötila-alueella 16–32 °C

Integroidun asennuksen piirrokset

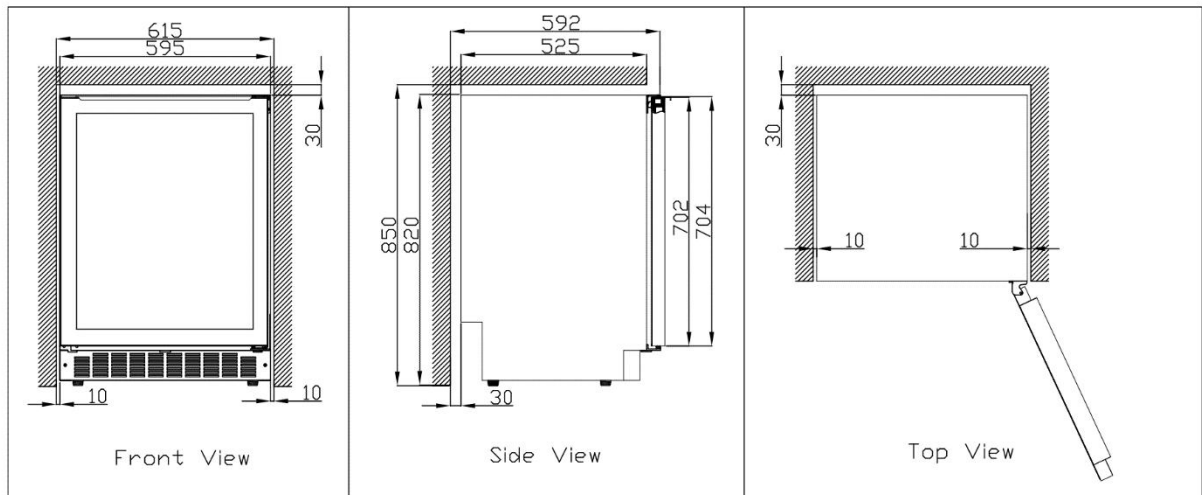

Oven käsisyyden vaihto

Ovi voidaan vaihtaa avattavaksi vasemmalta ja oikealta puolelta. Ilman ennakkovaatimusta kaikki ovet avataan vasemmalta puolelta. Jos ovi on avattava oikealta puolelta, katso seuraava ohje.

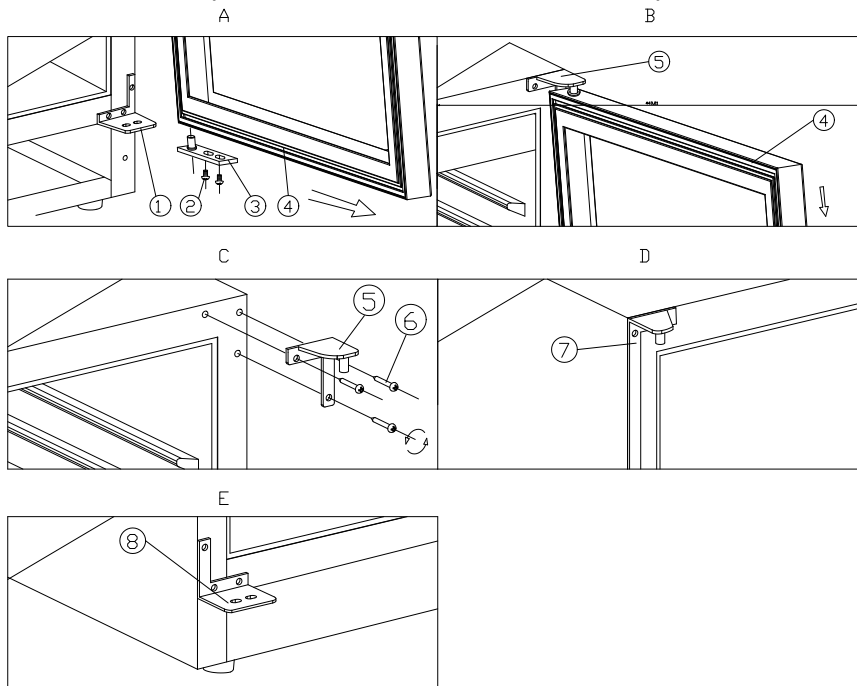

1. Alempi sarana (oikea)

4. Ovi

7. Yläsarana (vasen)

2. Ruuvit

5. Yläsarana (oikea)

8. Alempi sarana (vasen)

3. Oven akseli

6. Saranan ruuvit

17. Avaa ovea 90 astetta, irrota kaksi ruuvia (2) oven alaosasta (3), irrota ovi (4) ja oven akseli (kuva A). Aseta ovi (4) turvallisesti (kuva A ja B).
18. Irrota kolme saranaruuvia (6) yläsaranasta (oikea) (5) ja irrota se sekä alempi sarana (oikea) (kuva C).
19. Asenna yläosan varasarana (vasen) (7) kaapin vasempaan yläkulmaan kolmella ruuvilla (kuva D). Asenna alempi varasarana (vasen) (8) edellä mainitulla tavalla (kuva E).
20. Ovi avautuu 180 astetta. Asenna ovi vastaavalla tavalla kuin mitä se irrotettiin ja kiinnitä se niin, että ovi on kohdistettu.

4. KÄYTTÖOHJEET

Suosittellemme asentamaan laitteen **paikkaan, jossa ympäröivä lämpötila on 16–32 °C**. Jos ympäröivä lämpötila on suositeltua lämpötilaa korkeampi tai alhaisempi, tämä saattaa vaikuttaa laitteen suorituskykyyn ja lämpötilan 5–20 °C tai 5–10 °C/10–20 °C saavuttaminen ei ehkä ole mahdollista (mallista riippuen).

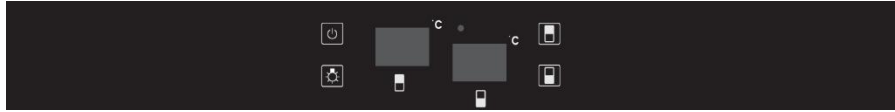

• ”KÄYNNISSÄ”

Virran ilmaisin

-  -painike

Käynnistä tai sammuta laite.

Paina tätä painiketta noin kolme sekuntia.

-  -painike

Sisävalaistuksen hallintapainike

- Näyttö 

Ylemmän lokeron sähköinen näyttö

- Näyttö 

Alemman lokeron sähköinen näyttö

- Painike 

Ylemmän lokeron lämpötilan asetuspainike

- Painike 

Alemman lokeron lämpötilan asetuspainike

Paina ””, kun haluat aseta ylemmän lokeron lämpötilaa. Kyseisen lokeron näyttö alkaa vilkkua ja jokainen painikkeen painallus muuttaa lämpötilaa 1 °C. Kun alhaisin asetuslämpötila 5 °C on saavutettu, näytölle vaihtuu automaattisesti korkein asetuslämpötila 10 °C. Näyttö vilkkuu valinnan jälkeen noin 5 s ennen kaapin nykyisen sisäisen lämpötilan näyttämistä. Asetuslämpötilaa voidaan tarkastella milloin tahansa painamalla lämpötilan valintapainiketta 5 s.

Paina ””, kun haluat säätää ylemmän lokeron lämpötilaa. Kyseisen lokeron näyttö alkaa vilkkua ja jokainen painikkeen painallus muuttaa lämpötilaa 1 °C. Kun alhaisin asetuslämpötila 10 °C on saavutettu, näytölle vaihtuu automaattisesti korkein asetuslämpötila 20 °C. Näyttö vilkkuu valinnan jälkeen noin 5 s ennen kaapin nykyisen sisäisen lämpötilan näyttämistä. Asetuslämpötilaa voidaan tarkastella milloin tahansa painamalla lämpötilan valintapainiketta 5 s.

Sähkökatkon yhteydessä kaikki aiemmin valitut lämpötila-asetukset poistetaan, ja jokainen lokero alustetaan uudelleen tehtaan esiasetettuun lämpötilaan 6 °C ylemmän lokeron osalta ja lämpötilaan 12 °C alemman lokeron osalta.

Kun ympäröivä lämpötila on 25 °C ja viininjäähdyttimessä ei ole pulloja, viininjäähdyttimen lämpötilan nostaminen 5 °C:sta 12°C:seen kestää noin 30 minuuttia. Samoissa olosuhteissa lämpötilan laskeminen 12 °C:sta 5 °C:seen kestää noin 30 minuuttia. Mitä pienempi lämpötilaero on, sitä vähemmän aikaa tämä kestää. Ylemmän vyöhykkeen lämpötila-asetuksen tulee olla alhaisempi kuin alemman vyöhykkeen lämpötila-asetuksen

Toiminnon ohje

- **Lämpötilahälytys:**

Jos sisäinen lämpötila on korkeampi kuin 23 °C kun laitetta on käytetty 10 tuntia, näyttöpaneelissa näkyy "HI", ja laite toistaa jatkuvan äänimerkin tunnin ajan. Se ilmoittaa, että lämpötila on liian korkea; tarkasta syy. Jos sisäinen lämpötila on alhaisempi kuin 0 °C, näyttöpaneelissa näkyy "LO", ja myös äänimerkki toistetaan.

- **Lämpötilan palautustoiminto:**

Sähkökatkon yhteydessä viinikaappi muistaa edellisen lämpötila-asetuksen ja kun virta palautuu, kaapin lämpötila palautetaan samaan lämpötila-asetukseen kuin ennen sähkökatkoa.

Sisätilan valo

Viinikaapin LED-valot sammuvat energiankulutuksen vähentämiseksi 10 minuutin kuluttua.

Jos haluat LED-valon palavan jatkuvasti, tämä on mahdollista. Paina  -painiketta viisi sekuntia, näyttöllä näkyy "LP". Näyttö palautuu normaaliksi neljän sekunnin kuluttua ja valo pysyy päällä, kunnes se kytketään manuaalisesti pois päältä.

Jos haluat palauttaa asetuksen ja säästää energiaa (suositellaan), paina  -painiketta viisi sekuntia, ja näyttöllä näkyy "LF". Näyttö palautuu normaaliksi neljän sekunnin kuluttua, ja valo sammuu automaattisesti kymmenen minuutin kuluttua.

5. LAITTEISTO

Ilmastoinnin hallintajärjestelmä

Asiantuntijoiden mukaan viinin ihanteellinen säilytyslämpötila on noin 12 °C vaihteluvälillä 10 –14 °C. Älä sekoita tätä tarjoilulämpötilaan, joka vaihtelee välillä 5–20 °C viinistä riippuen.

On erityisen tärkeää välttää äkillisiä lämpötilan muutoksia. Toisin kuin yksinkertaisen jääkaapin suunnittelijat, tämän laitteen suunnittelijat ovat viinintuntijoita, jotka ovat huomioineet Grand cru -viinien herkkyyden äkillisille lämpötilan vaihteluille varmistamalla **yhtenäisen keskilämpötilan**.

Tärinää ehkäisevä järjestelmä

Jäähdytyskompressori on varustettu erityisillä vaimentimilla (silent-block), ja sisätila on eristetty rungosta paksulla polyuretaanivahtokerroksella. Nämä ominaisuudet estävä tärinän välittymisen viineihin.

Kosteutusjärjestelmä

Tämä laite on varustettu alustalla (mallin mukaan), joka säilyttää oikean kosteustason. Jos kosteus on liian alhainen, lisää säiliöön vettä kolme neljäsosaa sen kapasiteetista. Tarkista määrä ajoittain ja lisää vettä tarvittaessa. Varmista, että alustalla on aina vettä.

Avintage-brändi on viinintuntijoiden suunnittelema ja huomioi korkkien herkkyyden, kun ympäröivä kosteus on liian vähäinen. Tämän vuoksi alusta tulee asettaa pohjassa sijaitsevan tuulettimen alla olevalle hyllylle vähimmäiskosteuden saavuttamiseksi. Muista tarkistaa veden määrä, jos säilytät viinejä pidempään, etkä käytä laitetta pelkästään viinien tarjoilulämpötilan asettamiseen (ja pullot vaihtuvat nopeasti).

Varmista, että vettä täynnä oleva alusta on täysin vakaa ja välttä veden valumista tai vuotoja.

UV-valoa ehkäisevä järjestelmä

Valo kiihdyttää viinin vanhenemista. Koska viininjäähdyttimissämme on kiinteät ovet, viinit ovat luonnostaan suojattu; ehtona tietysti on, että ovea ei avata liian usein. Tämä lasiovella varustettu malli on käsitelty erityisellä tavalla, ja se suodattaa haitalliset ultraviolettisäteet varmistaen, että viinit ovat täysin suojassa.

Sulatus

Laitteesi on varustettu automaattisella tiivistyneen kosteuden poistojaksolla. Kun jäähdytysjakso päättyy, laitteen jäähdytetyn pinnan kosteus poistetaan automaattisesti. Tiivistynyt vesi johdetaan laitteen takana kompressorin lähellä olevaan kondensaatin haihdutusastiaan. Kompressorin muodostama lämpö haihduttaa säiliöön kertyneen kondensaatin.

Hyllyt

- Jotta ovitiiviste ei vaurioituisi, varmista, että ovi on täysin auki ennen kuin vedät hyllyjä ulos, kun lisäät tai poistat pulloja.
- Jotta hyllyjen sisältöä voidaan käsitellä helposti, liu'uta hyllyä ulospäin noin kolmasosa pituudesta. Hyllyissä on pysäytin, joka estää pullojen putoamisen.
- Voit poistaa hyllyt tai sijoittaa ne uudelleen kallistamalla hyllyä kuvassa esitetyllä tavalla; paina tai vedä tämän jälkeen tarvittavalla tavalla.

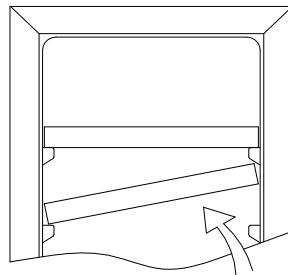

Jalkojen liukukappaleet

Laitteen mukana toimitetaan kaksi jalkojen liukukappaletta, jotta siirtäminen olisi helppoa, kun jalat on säädetty enimmäiskorkeuteen. Jalkojen liukukappaleet on asennettava rinnakkain jalan alle etu- ja takaosan sijainnin perusteella.

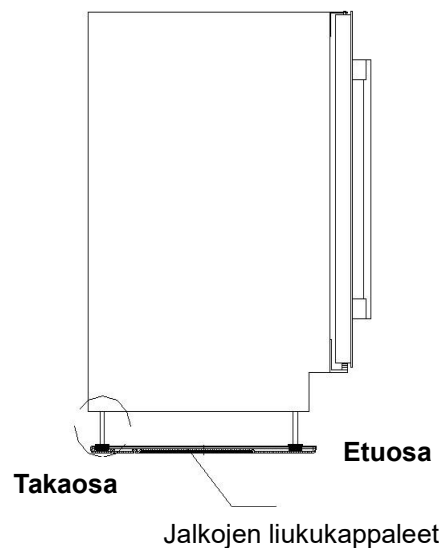
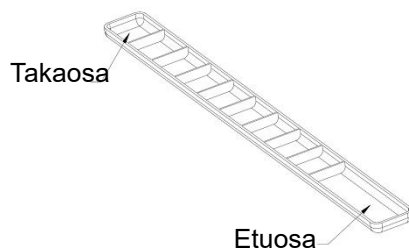

Tehostettu turvallisuus

Koska tämä laitemallisto on tarkoitettu arvokkaiden tuotteiden säilyttämiseen, olemme valinneet huolellisesti laadukkaat komponentit ja soveltuvat valmistusmenetelmät ihanteellisen käyttöturvallisuuden varmistamiseksi.

Kahvan asentaminen

Laitteessa on ruostumattomasta teräksestä valmistettu kahva. Voit asentaa kahvan ruuvaamalla sen yksinkertaisesti oveen mukana toimitettujen ruuvien ja alla olevan kaavion avulla, kun olet ensin irrottanut tiivisteen.

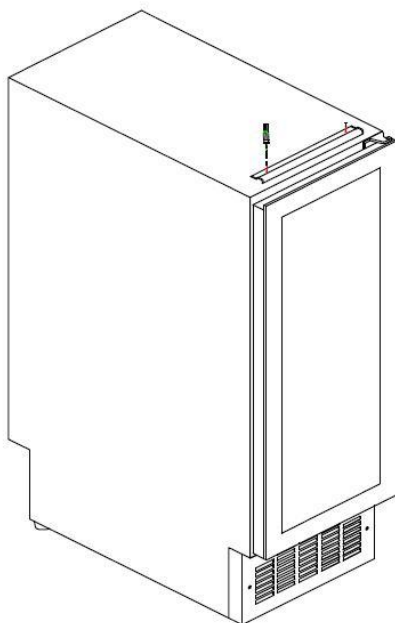

6. TÄYTTÄMINEN

Suurin suositeltu pullojen määrä on esitetty ohjeena ja vain esimerkiksi; määrä tarjoaa arvion laitteen koosta (vastaava kuin jääkaapin kapasiteetti litroissa).

Arviot vastaavat vakiopulloilla suoritettuja testejä. Vakiomuotoinen "75 cl:n kevyt Bordeaux"-pullo - standardit soveltuvat jokaisen pullon muodon maantieteelliseen alkuperään (Bordeaux, Burgundy, Provence, jne.) ja tyyppiin (perinteinen, raskas, kevyt, suippo jne.); jokaisella on erilainen halkaisija ja korkeus.

Todellisuudessa ja ääritapauksissa voit säilyttää useampia pulloja pinoamalla samantyyppisiä pulloja ilman hyllyjä, mutta vaihteleva valikoima sekä jokapäiväinen viininjäähdyttimen käytön hallinta asettaa kapasiteetille rajoituksia. Tämän vuoksi sinun tulee täyttää laite hieman pienemmällä määrällä kuin suositeltu enimmäismäärä.

Pullotyyppit:

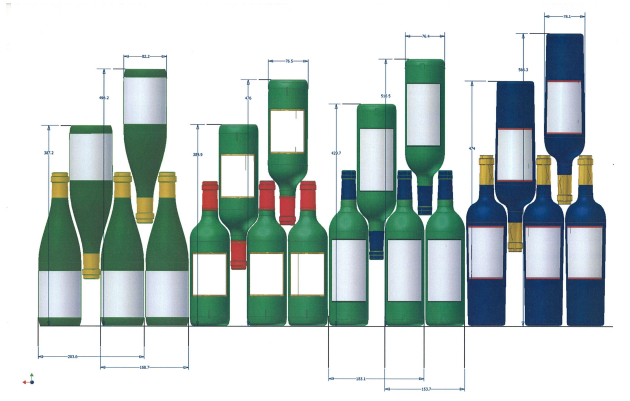

Tässä on kuvattu neljä erilaista 75 cl:n viinipulloa: Erikokoiset Burgundy- ja Bordeaux-viinipullot. On olemassa monia muita muotoja ja kokoja. Huomaat säilytyserot riippuen pullojen korkeuksista, halkaisijoista ja sijoittelutavasta.

Jos viinikellariin on täytetty vain Burgundy-viinipulloja, pulloja on noin 30 % vähemmän pulloja kuin Bordeaux-pulloille laskettu alustava määrä.

Pullotyyppien ristiin asettelu

Ylhäältä alas kaulat vastakkain:

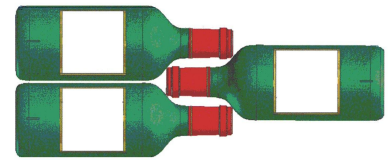

Huomaa syvyysero!

Ylhäältä alas – kaula pullojen välissä:

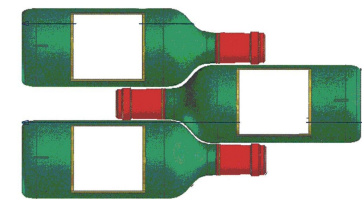

Suurempi täyttöaste.

Ilmoitettu kapasiteetti

Ilmoitettu kapasiteetti on enimmäiskapasiteetti laskettuna määritetyllä hyllymäärällä, joka vaihtelee mallin mukaan. Tämä standardi lasketaan perinteisillä 75 cl:n Bordeaux-pulloilla. Mikä tahansa muu pullokoko ja hyllyjen lisäys vähentää huomattavasti säilytyskapasiteettia.

Viitteenä SKX60DBT :n enimmäiskapasiteetti on laskettu kolmella hyllyllä.

Tarjoilulämpötilaesimerkit

Mielipiteet vaihtelevat, kuten myös ympäröivä lämpötila, mutta monet ovat samaa mieltä seuraavasta:

Arvokkaat Bordeaux-viinit – punaviinit	16 – 17 °C
Arvokkaat Burgundy-viinit – punaviinit	15 – 16 °C
Arvokkaat kuivat valkoviinit	14 – 16 °C
Kevyet, nuoret, hedelmäiset punaviinit	11 – 12 °C
Provencen rosé-viinit, primeur-viinit	10 – 12 °C
Kuivat valkoviinit ja vin de pays -punaviinit	10 – 12 °C
Vin de pays -valkoviinit	8 – 10 °C
Samppanjat	7 – 8 °C
Makeat viinit	6 °C

7. HOITO JA HUOLTO

Ennen kuin puhdistat laitetta (tämä tulisi tehdä säännöllisesti), katkaise laitteen virta irrottamalla pistoke tai vetämällä sulake irti piiristä.

Suosittellemme, että puhdistat laitteen sisältä ja ulkoa ennen kuin käytät laitetta ensimmäisen kerran ja säännöllisesti tämän jälkeen (etuosa, sivut ja yläosa) lämpimällä vedellä, johon on sekoitettu mietoa pesuainetta. Huuhtelee puhtaalla vedellä ja anna kuivua ennen takaisin kytkemistä. Älä käytä liuottimia tai hankausaineita.

Kun laite kytketään päälle ensimmäisen kerran, laite saattaa erittää tuoksua. Käytä laitetta tässä tapauksessa tyhjänä muutama tunti ja alhaisimmassa mahdollisessa lämpötilassa. Kylmä poistaa kaikki tuoksut.

Virtakatkon yhteydessä

Useimmat sähkökatkot kestävät vain lyhyen ajan. Yhden tai kahden tunnin sähkökatko ei vaikuta kaapin lämpötilaan. Voit suojata viinejä sähkökatkon aikana välttämällä oven avaamista mahdollisimman paljon. Varmista tarpeellisin toimenpitein sähkökatkon aikana, että viinisi ovat suojassa.

- Jos laite on kytketty irti tai ilmenee sähkökatko, odota viisi minuuttia ennen uudelleenkäynnistystä. Jos yrität käynnistää uudelleen ennen tätä aikaa, kompressori käynnistyy uudelleen vasta 3 – 5 minuutin kuluttua (jos lämpötila edellyttää tätä).
- Kun kytket päälle ensimmäisen kerran tai pidemmän sammutuksen aikana on mahdollista, että valitut ja näytetyt lämpötilat eivät vastaa toisiaan. Tämä on normaalia. Vakiintuminen kestää muutaman tunnin.

Loma-aika

- **Lyhyet lomat:** Jätä viinikaappi päälle, kun olet lomalla alle kolme viikkoa.
- **Pitkät lomat:** Jos laitetta ei käytetä useisiin kuukausiin, poista kaikki tuotteet ja sammuta laite. Tyhjennä sisäosa ja kuivaa se huolellisesti. Jotta voit estää tuoksut ja homeen kasvun, jätä ovi hieman auki; aseta oven väliin tarvittaessa este.

Viinikaapin siirtäminen

- Poista kaikki tuotteet.
- Teippaa kaikki laitteen sisällä olevat irralliset esineet (hyllyt), jotta ne pysyvät paikoillaan.
- Kierrä säädettävä jalka ylös alustaan asti vahinkojen välttämiseksi.
- Teippaa ovi kiinni.
- Varmista, että laite pysyy tukevasti pystyasennossa kuljetuksen aikana. Suojaa myös laitteen ulkopinnat liinalla tai vastaavalla.

Energiansäästöohjeet

- Viininjäähdyttimen tulee sijaita huoneen viileimmässä paikassa (mutta lämpötilan tulee olla vähintään 16 °C), kaukana lämpöä tuottavista laitteista ja suorasta auringonvalosta.
- Varmista, että yksikkö on riittävästi tuuletettu. Älä koskaan peitä ilma-aukkoja.
- Avaa ovi vain niin pitkäksi ajaksi kuin on tarpeellista.

8. RIKKOUTUMINEN

Huolellisesta valmistuksesta huolimatta rikkoutuminen on mahdollista. Ennen kuin otat yhteyttä jälleenmyyjäsi myyntiosastoon, tarkasta seuraavat:

- Laite on kytketty oikein.
- Kyseessä ei ole sähkökatko.
- Rikkoutuminen ei liity käyttöohjeen lopussa kuvattuihin tapauksiin.

TÄRKEÄÄ: jos mukana toimitettu virtajohto vaurioituu, valmistajan, brändin hyväksymän huoltokeskuksen tai jälleenmyyjän on vaihdettava se. Se on vaihdettava kaikissa tapauksissa pätevän henkilöstön toimesta loukkaantumisten välttämiseksi.

JOS NÄISSÄ TARKASTUKSISSA EI PALJASTU MITÄÄN, OTA YHTEYTTÄ JÄLLEENMYYJÄN MYYNNIN JÄLKEISEEN OSASTOON.

HUOMIO!

Kytke laite irti ennen kunnossapito- tai korjaustöitä.

9. VARAOSAT

Ammattikorjaajille ja loppukäyttäjille on tarjolla esteettisiä ja toiminnallisia varaosia vähintään kymmenen vuoden ajaksi mallin viimeisen yksikön toimittamisesta markkinoille.

10. VIANMÄÄRITYS

Voit ratkaista monet yleiset viininjäähdyttimen ongelmat helposti, jotta vältät mahdollisen huollon kustannukset. Kokeile alla olevia ehdotuksia, joiden avulla voit ehkä ratkaista ongelman ennen huoltoon soittamista.

ONGELMA	MAHDOLLINEN SYY
Viininjäähdytin ei toimi	<ul style="list-style-type: none">• Laitetta ei ole kytketty• Laite on kytketty pois• Suojakatkaisija on lauennut tai sulake palanut
Viininjäähdytin ei ole riittävän kylmä	<ul style="list-style-type: none">• Tarkasta lämpötilan säätimen asetus• Ulkoinen ympäristö voi edellyttää korkeampaa asetusta• Ovea on avattu liian usein• Ovea ei ole suljettu kunnolla• Oven tiiviste ei sulje ovea tiiviisti
Laite kytkeytyy päälle ja pois päältä toistuvasti	<ul style="list-style-type: none">• Huonelämpötila on normaalia korkeampi• Viinikaappiin on lisätty suuri määrä tuotteita• Ovea on avattu liian usein• Ovea ei ole suljettu kunnolla• Lämpötilan säädintä ei ole asetettu oikein• Oven tiiviste ei sulje ovea tiiviisti
Valo ei pala	<ul style="list-style-type: none">• Laitetta ei ole kytketty• Suojakatkaisija on lauennut tai sulake palanut• Lamppu on palanut; ota yhteyttä myynnin jälkeiseen huoltoon• Valokytin on "OFF"
Tärinää	<ul style="list-style-type: none">• Varmista, että viininjäähdytin on tasattu• Ääni voi johtua kylmäaineen virtauksesta, mikä on normaalia
Viinikaappi pitää liian voimakasta ääntä	<ul style="list-style-type: none">• Jokaisen syklin lopussa saatat kuulla kurtaavan äänen, joka aiheutuu kylmäaineen virtauksesta.• Sisäseinämien supistuminen ja laajentuminen voi aiheuttaa rätisevää ääntä• Viinikaappi ei ole vaakasuorassa
Ovi ei sulkeudu kunnolla	<ul style="list-style-type: none">• Viinikaappi ei ole vaakasuorassa• Oven avautumissuunta on vaihdettu, mutta asennettu väärin• Tiiviste on likainen• Hyllyt ovat poissa paikoiltaan

Valon vaihtaminen

Laitteessa on led-valot. Kuluttaja ei voi vaihtaa tämän tyyppistä diodia. Näiden led-valojen käyttöikä on tavallisesti riittävä, eikä niitä tarvitse vaihtaa. Jos led-valot ovat kuitenkin vialliset huolellisesta viinikellarin valmistuksesta huolimatta, ota yhteyttä myynnin jälkeiseen huoltoon.

11. YMPÄRISTÖ

Tässä laitteessa on Euroopan Unionin sähkö- ja elektroniikkalaiteromusta antaman direktiivin 2012/19/CE (WEEE) mukainen merkintä. Varmistamalla, että tuote hävitetään oikein, autat estämään mahdolliset kielteiset vaikutukset ympäristölle ja ihmisten terveydelle, joita voi aiheutua tämän tuotteen epäasianmukaisesta jätekäsittelystä.



Tuotteessa tai dokumentaatioissa kuvattu yliviivattu roskakorisyömböli tarkoittaa, että tätä tuotetta ei tule käsitellä kotitalousjätteenä. Sen sijaan se tulee toimittaa sähkö- ja elektroniikkalaitteiden kierrätyskeskukseen, tai jos ostat vastaavan tuotteen, uuden tuotteen jälleenmyyjälle.

Käyttäjä on vastuussa laitteen toimittamisesta asianmukaiseen keräyskeskukseen käyttöiän päätyttyä. Kun käyttämättömät laitteet hävitetään valikoiden ja oikein kierrätystä varten ympäristöystävällisellä tavalla, vältetään negatiiviset ympäristö- ja terveysvaikutukset sekä tehostetaan tuotteen valmistukseen käytettyjen materiaalien kierrättämistä.

Tarkempia tietoja tämän tuotteen käsittelystä sekä materiaalien palautuksesta ja kierrätyksestä saat ottamalla yhteyden paikkakuntasi jätehuoltoviranomaisiin, paikalliseen jätehuoltopalveluun tai myymälään, josta ostit tämän tuotteen.

12. VAROITUS

Koska parannamme jatkuvasti tuotteitamme asiakkaiden hyödyksi, pidätämme oikeuden muuttaa teknisiä ominaisuuksia ilman erillistä ilmoitusta.

Yksinomaan valikoidut jälleenmyyjät tarjoavat AVINTAGE-brändin tuotteiden takuut. Mitään näiden ohjeiden osaa ei voi tulkita lisätakuuksi.

FRIO ENTREPRISE ei ole vastuussa tämän asiakirjan teknisistä tai toimituksellisista puutteista.

Ei sitova asiakirja.